

VÁŠ PEUGEOT 206 VE ZKRATCE

3



- | | | |
|---|---|--|
| 1 Nafukovací vak "airbag" řidiče
Zvukové výstražné zařízení
(klakson) | 11 Trysky pro odmrazování
čelního skla | 22 Elektrické ovládání zpětných
zrcátek |
| 2 Ovladač vnějšího osvětlení a
směrových světel | 12 Trysky pro odmrazování
bočních oken | 23 Ovladač vyhřívání sedadel |
| 3 Ovladač pro neutralizaci
nafukovacího vaku "airbagu"
spolujezdce* | 13 Boční směrovatelný větrací
otvor | 24 Elektrické ovladače předních
oken |
| 4 Ovladač pro neutralizaci
posunu zadních oken | 14 Nafukovací vak "airbag"
spolujezdce | 25 Ruční brzda |
| 5 Reostat osvětlení přístrojové
desky | 15 Střední směrovatelné větrací
otvory | 26 Ovladač otevírání kapoty |
| 6 Ovladač autorádia u volantu | 16 Odkládací skříňka | 27 Pojistková skříňka |
| 7 Ovladač stěračů a
ostřikovače | 17 Autorádio | 28 Odkládací prostor |
| 8 Spínací skříňka se zámkem
řízení | 18 Ovládání topení, větrání,
klimatizace a odmrazování
zadního skla a zpětných
zrcátek | 29 Ovladač seřizování výšky
volantu |
| 9 Ovladač výstražných světel | 19 Přední popelník | 30 Seřizování sklonu
světlometů |
| 10 Vícefunkční displej | 20 Řadicí páka | |
| | 21 Zapalovač cigaret | |

* Podle země prodeje.



KLÍČE

Klíči lze jednotlivě zamknout a odemknout přední dveře, zavazadlový prostor (sedan) a uzávěr palivové nádrže. Slouží rovněž k přepínání ovladače neutralizace nafukovacího vaku spolujezdce a k zapínání zapalování.

Centrální zamykání

Prostřednictvím zámku dveří řidiče lze klíči zamknout a odemknout všechny dveře a zavazadlový prostor.

Jestliže zůstanou některé z dveří, zavazadlový prostor (206 SW) nebo zadní okno (206 SW) otevřené, k centrálnímu zamknutí nedojde.

Dálkový ovladač

Vozidlo zamknete jedním stisknutím tlačítka **A**. Zamknutí je potvrzeno rozsvícením směrových světel na přibližně dvě sekundy.

Vozidlo odemknete jedním stisknutím tlačítka **B**.

Odemknutí je potvrzeno rychlým blikáním směrových světel po dobu přibližně dvou sekund.

206 SW: odemknutí vozidla a otevření zadního okna se provádí dlouhým stisknutím tlačítka **B**.

Zapomenutí klíče uvnitř

Jestliže zapomenete klíč v zámku řízení, upozorní Vás na to zvukový signál, který se rozezní při otevření dveří řidiče.

Nalezení vozidla na parkovišti

Pro nalezení zamknutého vozidla na parkovišti:

☞ stiskněte tlačítko **A**, po dobu několika sekund budou stropní světla svítit a směrová světla blikat.

STARTOVÁNÍ

Čtyři polohy klíčku ve spínací skřínce:

Poloha STOP: vypnuté zapalování.

První poloha Příslušenství: zapalování je vypnuté, ale elektrické příslušenství může být v provozu.

Druhá poloha Jízda: zapalování je zapnuté.

Poloha pro Startování: zapnutí startéru.

Zámek řízení

Před nastartováním odemkněte řízení. Je-li třeba, pohybujte mírně volantem a současně otáčejte klíčem v zámku.

Během startování se doporučuje držet stlačený spojkový pedál, aby bylo usnadněno spuštění motoru.



Startování benzinového motoru

Nestlačujte akceleračtor.
Zapněte startér a uvolněte klíček až v okamžiku, kdy se motor rozběhne.



Startování naftového motoru

Nestlačujte akceleračtor.
Otočte klíčkem do polohy "Jízda".

Pokud je teplota motoru dostatečně vysoká, kontrolka žhavení se nerozsvítí a můžete okamžitě nastartovat.

Jestliže se kontrolka žhavení rozsvítí, vyčkejte dokud nezhasne, teprve poté zapněte startér.

Po zhasnutí motoru je nutno před novým nastartováním otočit nejprve klíč do polohy "STOP".



Nikdy prudce nezvyšujte otáčky studeného motoru.

Nikdy nenechte motor běžet v uzavřeném

prostoru.

Neprovádějte žádné úpravy na zámku řízení se spínací skříňkou.

ČELNÍ NAFUKOVACÍ VAKY "AIRBAGY"

Neutralizace nafukovacího vaku spolujezdce*

Vsuňte klíč zapalování do ovladače 1 a otočte ho:

- v poloze "ON" je nafukovací vak spolujezdce aktivní,
- v poloze "OFF" je nafukovací vak spolujezdce neutralizovaný (vypnutý).



Kontrola funkce

Při zapnutém zapalování (2. poloha klíče) znamená rozsvícení této kontrolky, doprovázené zvukovým signálem a hlášením "Airbag spolujezdce neutralizovaný" na vícefunkčním displeji, že je nafukovací vak spolujezdce neutralizovaný (poloha "OFF" ovladače).

Kontrolka zůstane svítit po celou dobu neutralizace nafukovacího vaku.



Zásady platné pro nafukovací vak spolujezdce

U vozidla vybaveného ovladačem pro neutralizaci vaku:



- jestliže na přední sedadlo upevníte dětskou sedačku (vždy zády ke směru jízdy), neutralizujte nafukovací vak,
- jestliže je na předním sedadle dospělá osoba, uveďte nafukovací vak do pohotovostního stavu.

U vozidla bez ovladače pro neutralizaci vaku:



- dětskou sedačku neupevňujte na přední sedadlo spolujezdce.

V žádném případě o palubní desku neopírejte nohy ani na ni neodkládejte žádné předměty.

* Podle země prodeje.



DVEŘE



Přední dveře (sedan a 206 SW)



Zadní dveře (206 SW)

85

ZAMYKÁNÍ / ODEMYKÁNÍ ZAVAZADLOVÉHO PROSTORU A ZADNÍHO OKNA (206 SW)



Není možné otevřít současně zavazadlový prostor a zadní okno.

Když je zadní okno zavřené, **zavazadlový prostor** otevřete ovladačem **A** a nadzvednete výklopné dveře.

Když je zavazadlový prostor zavřený, **zadní okno** otevřete ovladačem **B** a zvedněte jej s pomocí ramena stěrače (umístění **C**).

Při otevření zavazadlového prostoru nebo zadního okna se automaticky zapne osvětlení.

Poznámka: Zavřete zadní okno pomocí ramena stěrače nebo zatlačte ve středu okna.



86

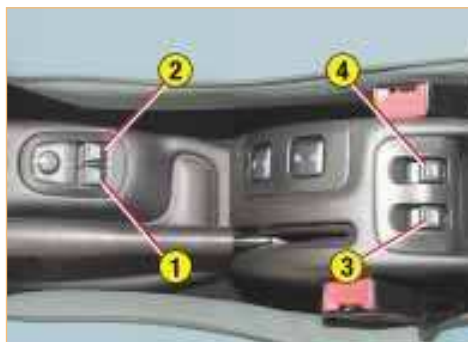

ELEKTRICKÉ OVLÁDÁNÍ OKEN

1. Elektrické ovládání okna řidiče

Ruční ovládání: stiskněte nebo posuňte vypínač, aniž byste překročili zvýšený odpor. Posun okna se zastaví, jakmile uvolníte vypínač.

Automatické ovládání: stiskněte vypínač nebo jej přesuňte až za bod odporu. Tím je dán povel k úplnému otevření nebo zavření okna.

Automatické otevírání a zavírání funguje pouze při motoru v chodu.

2. Elektrické ovládání okna spolujezdce.

3. Elektrické ovládání zadního levého okna.

4. Elektrické ovládání zadního pravého okna.



ELEKTRICKÉ OVLÁDÁNÍ ZPĚTNÝCH ZRCÁTEK

Otočením ovladače **5** vlevo nebo vpravo zvolte příslušné zrcátko.

Posunem ovladače **5** ve čtyřech směrech proveďte seřízení.

Elektrické přiklopení zpětných zrcátek ke karoserii

Při zapnutém zapalování otočte ovladač **5** do polohy **A**.





OVLADAČE U VOLANTU

Vnější osvětlení

Přední a zadní světla
(prsteneček **A**)



Světla zhasnuta.



Obrysová světla.



Potkávácí světla /
dálková světla.



Automatické
rozsvěcování
světel.

Automatické rozsvěcování světél

Pro aktivování nebo neutralizování této funkce otočte klíč ve spínací skřínce do polohy zapnutého příslušenství, ovladač světél v poloze **0**, a zatlačte na jeho konec na více než čtyři sekundy.

Infotec 17-06-2002



Zadní světlo do mlhy
(prsteneček **B**)



Zadní světlo do mlhy
(otočte prsteneček směrem
dopředu).

**Přední mlhové světlomety a
zadní světlo do mlhy**
(prsteneček **C**)



Přední mlhové světlomety
(1. otočení prstence
směrem dopředu).



Přední mlhové
světlomety a zadní
světlo do mlhy
(2. otočení
prstence
směrem
dopředu).



Stěrače

Čelní sklo

2 Rychlé stírání.
1 Normální stírání.
1 Přerušované stírání.
nebo
AUTO Automatické stírání.
0 Vypnuto.
↓ Jedno setření.

Přitažením ovladače k sobě
spustíte ostřikování.

Zadní sklo

Vypnuto. Přerušované
stírání. Ostřikování.



Stírání s automatickým přizpůsobováním rychlosti

V poloze **AUTO** stěrače
fungují automaticky a
uzpůsobují svou rychlost
intenzitě dešťových srážek.





SEDADLA

Sklopné opěradlo (všechny typy)

- Demontujte opěrku hlavy.
- Překlopte sedák variabilního sedadla.
- Pro sklopení opěradla do vodorovné polohy zatlačte jeden z ovladačů 1 směrem dozadu.

Variabilní sedadlo spolujezdce

Odkládací schránka

- Posuňte sedadlo co nejvíce dozadu.
- Zvedněte sedák a přitážením jeho přední části jej uvolněte z upevnění, potom překlopte sedák.



Pouze u třídveřové verze.





Demontáž sedáku variabilního předního sedadla spolujezdce

- posuňte sedadlo co nejvíce dozadu,
- zvedněte sedák a přitažením jeho přední části jej uvolněte z upevnění,
- překlopte sedák,
- odpojte konektor vyhřívání sedadla,
- tahem směrem nahoru překlopte sedák zleva doprava pro usnadnění demontáže.



Zadní sedadlová lavice nebo sedadla

- nadzvedněte přední část sedáku 1,
- překlopte sedák 1 k předním sedadlům,
- umístěte bezpečnostní pás pod vodítko pásu 2,
- přitažením ovladače 3 odblokujte opěradlo 4,
- vyjměte opěrku hlavy nebo ji posuňte dolů,
- sklopte opěradlo 4.

Při zpětném umísťování dbejte na to, abyste nepřiskřípli bezpečnostní pásy.





Demontáž sedáku variabilního předního sedadla spolujezdce

- posuňte sedadlo co nejvíce dozadu,
- zvedněte sedák a přitažením jeho přední části jej uvolněte z upevnění,
- překlopte sedák,
- odpojte konektor vyhřívání sedadla,
- tahem směrem nahoru překlopte sedák zleva doprava pro usnadnění demontáže.

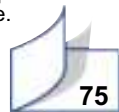

Zadní sedadlová lavice nebo sedadla

- nadzvedněte přední část sedáku 1,
- překlopte sedák 1 k předním sedadlům,
- umístěte bezpečnostní pás pod vodítko pásu 2,
- přitažením ovladače 3 odblokujte opěradlo 4,
- vyjměte opěrku hlavy nebo ji posuňte dolů,
- sklopte opěradlo 4.

Při zpětném umísťování dbejte na to, abyste nepřiskřípli bezpečnostní pásy.



TOPENÍ / KLIMATIZACE

Č.	Symbol	Funkce
1		Seřizování rozdělení proudu vzduchu.
2		Ovladač vstupu vzduchu.
3		Seřizování teploty.
4		Odmrazování zadního skla a zpětných zrcátek.
5		Seřizování intenzity proudu vzduchu.
6		Ovladač klimatizace.



66



68



VÁŠ PEUGEOT 206 VE ZKRATCE

AUTOMATICKÁ KLIMATIZACE



Č.	Symbol	Funkce
1		Seřizování intenzity proudu vzduchu.
2		Seřizování rozdělení proudu vzduchu.
3		Ovladač vstupu vzduchu.
4		Ovladač klimatizace.
5		Odmrazování zadního skla a zpětných zrcátek.
6		Vypnutí systému.
7		Seřizování teploty.
8		Automatický program pro pohodlí.
9		Automatický program pro dobrou viditelnost.





VÝŠKOVÉ SEŘÍZENÍ VOLANTU

Ve stojícím vozidle odblokujte volant stlačením ovladače směrem dolů.

Nastavte požadovanou výšku volantu a zajistěte ho v této poloze zvednutím ovladače směrem nahoru.



OTEVÍRÁNÍ KAPOTY MOTORU

Uvnitř vozidla: přitáhněte ovladač.



Vně vozidla: nadzvedněte ovladač a otevřete kapotu. Zajistěte kapotu v otevřené poloze upevněním vzpěry.



AUTOMATICKÁ AUTOAKTIVNÍ PŘEVODOVKA**Startování**

Startování se provádí s volicí pákou v poloze **N** nebo **P**.
Při volení rychlosti či zpětného chodu **stlačte brzdový pedál, aby bylo možné přesunout páku z polohy P**.

Poloha volicí páky

Poloha je znázorněna na ukazateli v palubní desce.



- P. Parkování.
- R. Zpětný chod.
- N. Neutrál.
- D. Jízda: v této poloze jsou všechny čtyři převodové stupně řazeny automaticky.
- 3. Automatické řazení pouze prvních tří převodových stupňů.
- 2. Automatické řazení pouze prvních dvou převodových stupňů.
- A. Program Sport.
- B. Program Sníh.

PROGRAMY ÚDRŽBY PEUGEOT

PROGRAMY ÚDRŽBY PEUGEOT

Vaše vozidlo má prodloužené intervaly mezi jednotlivými kontrolami.

- Vozidla s benzinovými motory: každých 30 000 km nebo každé dva roky.
- Vozidla s naftovými motory s přímým vstřikováním: každých 20 000 km nebo každé dva roky.
- Vozidla s naftovými motory bez přímého vstřikování: každých 15 000 km nebo každé dva roky.

Prodloužení intervalů mezi kontrolami vyžaduje pravidelnou kontrolu hladiny motorového oleje: dolévání oleje mezi dvěma výměnami je zcela normální.

Z tohoto důvodu Vás zástupci sítě PEUGEOT zvou na mezikontrolu mezi jednotlivými pravidelnými kontrolami.

Lhůta této mezikontroly není signalizována ukazatelem údržby. Musí být provedena každých 15 000 km (maximálně) u benzinových motorů; každých 10 000 km u naftových motorů s přímým vstřikováním a každých 7 500 km u naftových motorů s nepřímým vstřikováním.

Odborný pracovník servisu Peugeot provede rychlou kontrolu a v případě potřeby také doplnění kapalin (olej, chladicí kapalina, kapalina do ostřikovače až do objemu dvou litrů).

Nedostatečná hladina oleje znamená riziko vážného poškození motoru: hladinu motorového oleje kontrolujte nejméně po ujetí každých 3 000 km nebo 5 000 km v závislosti na podmínkách provozu.

Toto prodloužení intervalů je výsledkem vývojových změn našich vozidel a rovněž maziv:

Z TOHOTO DŮVODU JE NEZBYTNÉ POUŽÍVAT VÝHRADNĚ HOMOLOGOVANÉ MOTOROVÉ OLEJE DOPORUČENÉ VÝROBCEM VOZIDLA.

PROGRAMY ÚDRŽBY PEUGEOT

ZVLÁŠTNOSTI

Některé důležité součásti Vašeho vozidla mají specifické intervaly kontrol.

Nafukovací vaky (airbagy) a pyrotechnické předpínače bezpečnostních pásů je nutno vyměnit každých deset let.

Brzdovou kapalinu je nutno vyměnit každých 60 000 km nebo každé dva roky.

Pylový filtr musí být kontrolován při každé kontrole v servisu sítě PEUGEOT (pravidelné kontroly a mezikontroly).

Rozvodový řemen: obraťte se na servis sítě PEUGEOT.

Ztížené provozní podmínky

V případě používání vozu ve zvláště obtížných podmínkách:

- **Trvalé využívání pro rozvážkovou službu.**
- **Městský provoz (např. taxislužba).**
- **Krátké opakované trasy se studeným motorem a za nízkých teplot.**

Nebo při dlouhodobém pobytu za těchto podmínek:

- země s vysokými teplotami, stoupajícími často až nad 30°C,
- země s nízkými teplotami, klesajícími často pod -15°C,
- země s prašnou atmosférou,
- země, kde se používají oleje nebo pohonné hmoty neodpovídající našim doporučením.

Je nutno se řídit tzv. intenzivním plánem údržby platným pro ztížené podmínky, zahrnujícím specifické úkony a zkrácené intervaly údržby:

- U vozidel s benzínovým motorem: každých 20 000 km nebo jednou ročně.
- U vozidel s naftovým motorem s přímým vstřikováním: každých 15 000 km nebo jednou ročně.
- U vozidel s naftovým motorem s nepřímým vstřikováním: každých 10 000 km nebo jednou ročně.

PROGRAMY ÚDRŽBY PEUGEOT

UKAZATEL ÚDRŽBY

Tento ukazatel Vás informuje o počtu kilometrů, které zbývají do příští kontroly předepsané výrobcem v plánu údržby.

Funkce

Po zapnutí zapalování se na 5 sekund rozsvítí klíč, symbolizující údržbové práce, a na ukazateli ujetých kilometrů se rozsvítí počet kilometrů (zaokrouhleně), které zbývají do příští kontroly.

Příklad: do příští kontroly Vám zbývá ujet 4800 km.

Po dobu 5 sekund od zapnutí zapalování svítí na displeji:



5 sekund po zapnutí zapalování se vrátí ukazatel ujetých kilometrů do své normální funkce a udává celkový počet ujetých kilometrů nebo denní počet.



Jestliže je počet kilometrů do příští kontroly menší než 1000 km.

Příklad: do příští kontroly Vám zbývá ujet 900 km.

Po dobu 5 sekund od zapnutí zapalování svítí na displeji:



5 sekund po zapnutí zapalování se vrátí ukazatel ujetých kilometrů do své normální funkce, ale symbol klíče zůstane svítit.

Signalizuje tak, že je třeba v nejbližší době naplánovat provedení kontroly. Na displeji je zobrazován celkový nebo denní počet ujetých kilometrů.



Jestliže je překročen počet kilometrů pro provedení kontroly.

Při každém zapnutí zapalování bliká 5 sekund klíč symbolizující údržbu a počet překročených kilometrů.

Příklad: překročili jste počet km předepsaných pro kontrolu o 300 km. Je nutno co nejdříve nechat provést kontrolu vozidla v servisu.

Po dobu 5 sekund od zapnutí zapalování svítí na displeji:



5 sekund po zapnutí zapalování se vrátí ukazatel ujetých kilometrů do své normální funkce, ale klíč symbolizující údržbu zůstane svítit. Na displeji je zobrazován celkový a denní počet ujetých kilometrů.



PROGRAMY ÚDRŽBY PEUGEOT

Vynulování ukazatele údržby



V servisu PEUGEOT vynulují pracovníci ukazatel po každé pravidelné kontrole.

Pokud však provádíte kontrolu sami, uvádíme zde postup vynulování ukazatele:

- Vypněte zapalování.
- Stiskněte tlačítko **1** a držte jej stisknuté.
- Zapněte zapalování. Ukazatel ujetých kilometrů začne odpočítávat 10 sekund.
- Po celých 10 sekund držte tlačítko **1** stisknuté.

Ukazatel ukáže [= 0] a zmizí klíč symbolizující údržbu.

PROGRAMY ÚDRŽBY PEUGEOT

ÚROVNĚ PROGRAMŮ ÚDRŽBY

Každé vozidlo má svůj cyklus údržby, stanovený výrobcem podle jeho technických zvláštností.



















V tomto cyklu se střídají 2 úrovně programů A a C, dále zahrnuje mezikontroly a několik doplňkových operací, specifických pro Vaše vozidlo. Odpovídají klíčovým etapám životnosti Vašeho Peugeotu 206.

Program údržby B se týká starších typů vozidel.

Při záruční prohlídce Vám pracovník značkového servisu oznámí úroveň a obsah příští kontroly, a tak tomu bude při každé z následujících kontrol.

CYKLUS ÚDRŽBY VAŠEHO PEUGEOTU 206 S BENZINOVÝM MOTOREM

Kontrola každých 30 000 km nebo každé 2 roky

UJETÉ KILOMETRY	30 000		60 000		90 000		120 000			
Záruční prohlídka po ujetí 10 000 km nebo po 6 měsících*. Podmiňuje platnost záruky.										
150 000	180 000		210 000		240 000		270 000			
										

Kontrola hladiny oleje automatické převodovky každých 60 000 km.

Výměna **brzdové kapaliny** každé 2 roky nebo 60 000 km.

U těchto prohlídek za paušální ceny se používají **oleje na syntetické bázi**; může být rovněž použit energeticky úsporný olej nebo syntetický olej.































Mezikontrola s doplněním náplní je zahrnutá v paušálních cenách programů údržby.

* Při dosažení prvního z těchto dvou limitů.

PROGRAMY ÚDRŽBY PEUGEOT

CYKLUS ÚDRŽBY VAŠEHO PEUGEOTU 206 TURBODIESEL HDI

Kontrola každých 20 000 km nebo každé 2 roky

UJETÉ KILOMETRY	20 000	40 000	60 000	80 000	100 000
Záruční prohlídka po ujetí 10 000 km nebo po 6 měsících*. Podmiňuje platnost záruky.					
					
	120 000	140 000	160 000	180 000	200 000
					
					
					
					

Výměna **brzdové kapaliny** každé 2 roky nebo 60 000 km.
U těchto prohlídek za paušální ceny se používají **oleje na syntetické bázi**;
může být rovněž použit energeticky úsporný olej nebo syntetický olej.

























 Mezikontrola s doplněním náplní je zahrnutá v paušálních cenách programů údržby.

* Při dosažení prvního z těchto dvou limitů.

PROGRAMY ÚDRŽBY PEUGEOT

CYKLUS ÚDRŽBY VAŠEHO PEUGEOTU 206 S NAFTOVÝM MOTOREM S NEPŘÍMÝM VSTRÍKOVÁNÍM

Kontrola každých 15 000 km nebo každé 2 roky

UJETÉ KILOMETRY	15 000	30 000	45 000	60 000	75 000
Záruční prohlídka po ujetí 10 000 km nebo po 6 měsících*. Podmiňuje platnost záruky.					
					
90 000	105 000	120 000	135 000	150 000	165 000
					
					
					

Výměna **brzdové kapaliny** každé 2 roky nebo 60 000 km.
U těchto prohlídek za paušální ceny se používají **oleje na syntetické bázi**;
může být rovněž použit energeticky úsporný olej nebo syntetický olej.



Mezikontrola s doplněním náplní je
zahrnutá v paušálních cenách
programů údržby.

* Při dosažení prvního z těchto dvou limitů.

PROGRAMY ÚDRŽBY PEUGEOT

PROGRAMY ÚDRŽBY PEUGEOT ÚROVNĚ A a C

Operace	Název operací	Záruční prohlídka	Úroveň			
			A	C	Mezikontrola	
VYPUŠTĚNÍ	- Výměna motorového oleje.		●	●		
	- Vyčištění palivového filtru (diesel).	●	●	●		
VÝMĚNA	- Olejový filtr.		●	●		
	- Palivový filtr (benzin).			●		
	- Vložka palivového filtru (diesel).			●		
	- Vložka vzduchového filtru.			●		
	- Zapalovací svíčky (benzin).			●		
HLADINA	- Motorový olej (kontrola a doplnění).	●			●	
	- Olej mechanické převodovky (kontrola a doplnění).	●		●		
	- Baterie (kontrola a doplnění), má-li demontovatelné zátky.		●	●		
	- Ostřikovač vpředu/vzadu (kontrola a doplnění).	●	●	●	●	
	- Chladicí kapalina (kontrola a doplnění).	●	●	●	●	
	- Brzdová kapalina (kontrola a doplnění).	●	●	●		
	- Kapalina posilovače řízení (kontrola a doplnění, podle vybavení).	●	●	●		
CONTROLE	- Funkce světel, osvětlení, signalizace.	●	●	●		
	- Stav skel, optiky světlometů, průhledných krytů světel a zpětných zrcátek.		●	●		
	- Zařízení pro výstražné zvukové znamení (klakson).		●	●		
	- Trysky ostřikovače.		●	●		
	- Stav stíracích lišt stěračů.		●	●		
	- Stav a napnutí řemenů pro pohon příslušenství.		●	●		
	- Účinnost ruční brzdy.		●	●		
	- Těsnost a stav hydraulických okruhů (hadice a skříně).		●	●		
	- Stav pryžových chráničů.	●	●	●		
	- Brzdové destičky.		●	●	○	
	- Vúle v ložiskách kol, řízení, kulových čepích a stav pružných lůžek.		●	●		
	- Těsnost tlumičů.		●	●		
	- Opatření brzdového obložení vzadu.		●	●		
	- Stav a nahuštění pneumatik (včetně náhradního kola).	●	●	●		
	- Kontrola emisí škodlivin podle platných předpisů (benzin).	●	●	●		
	- Kontrola opacity výfukových plynů (diesel).	●	●	●		
	- Pylový filtr (podle vybavení).		●	●	○	
	- Vizuální kontrola celého vozidla technikem značkového servisu.	●			●	
	JÍZDNÍ ZKOUŠKA			●	●	

Infotec 17-06-2002

● : Jakékoli provozní podmínky.

○ : Ztížené provozní podmínky.



OBCHODNÍ NÁZVY V EVROPĚ HOMOLOGOVANÝCH A DOPORUČENÝCH MOTOROVÝCH OLEJŮ (1)



B E N Z I N

D I E S E L

D I E S E L

B E N Z I N

(1) Minimální úroveň kvality: Benzinové motory: ACEA A3 a API SH/SJ; Naftové motory: ACEA B3 - a API CF/CD. - ACEA = Association des Constructeurs Européens Automobiles (Sdružení evropských automobilových výrobců) - API = American Petroleum Institute. Při používání oleje, který nespjuje normu ACEA A3-B3, je nutné se řídit plánem pro ztížené provozní podmínky, který má zkrácené intervaly mezi kontrolami.
* Tento energeticky úsporný olej může být používán pouze u k tomu určených motorů.

PROGRAMY ÚDRŽBY PEUGEOT

DOPORUČENÉ HOMOLOGOVANÉ OLEJE

Oleje, které jsou uvedené v protější tabulce, vyhovují většině způsobů používání.



V protějším grafu je uvedena optimální viskozitní třída v závislosti na provozní teplotě.

Je rovněž možné používat syntetické oleje "vysoké kvality".

Jestliže nejsou k dispozici polosyntetické nebo syntetické oleje, je možné používat oleje kvality API SH/SJ (pro benzinové motory) nebo kvality CD/CF (pro naftové motory), přitom je však nutné se řídit plánem údržby pro ztížené provozní podmínky, který má zkrácené intervaly mezi kontrolami. Neváhejte požádat o radu pracovníky servisu sítě PEUGEOT pro zajištění příjemné jízdy a optimalizování nákladů na údržbu vozidla.

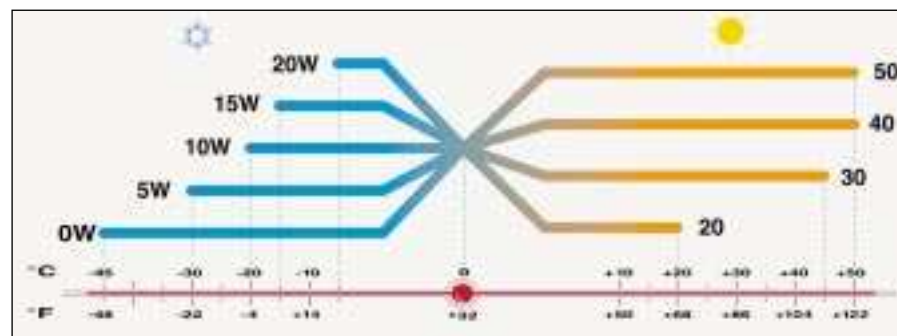
V zemích mimo Evropu se obraťte na místního zástupce automobilky PEUGEOT.



		
Mechanická převodovka	VÝHRADNĚ ESSO GEAR OIL BV 75W80 ND 9736.41	VÝHRADNĚ TOTAL TRANSMISSION BV 75W80
Automatická převodovka AL4	VÝHRADNĚ ATF 4HP20-AL4 ND 9736.22	
Posilovač řízení	ESSO ATF D ND 9730.94	TOTAL FLUIDE AT42

Další homologované provozní kapaliny

Brzdová kapalina	PEUGEOT DOT4
Chladicí kapalina	PROCOR TM108/GLYSANTIN G33 nebo REVKOGEL 2000 VÝHRADNĚ Ochrana do -35°C

KONTROLA FUNKCE

UKAZATELE A KONTROLKY NA PŘÍSTROJOVÉ DESCE: BENZINOVÉ - NAFTOVÉ MOTORY, MECHANICKÁ PŘEVODOVKA



1. Kontrolka nezapnutého bezpečnostního pásu*
2. Kontrolka neutralizace nafukovacího vaku "airbagu" spolujezdce*
3. Kontrolka čelních a bočních nafukovacích vaků "airbagů"
4. Kontrolka předních světel do mlhy
5. ABS: kontrolka antiblokovacího systému
6. Kontrolka zadního světla do mlhy
7. Kontrolka žhavení naftového motoru
8. Kontrolka levého směrového světla

9. Ukazatel ujetých kilometrů, ukazatel údržby a ukazatel hladiny motorového oleje
10. Kontrolka pravého směrového světla
11. Kontrolka autodiagnostiky motoru
12. Kontrolka dálkových světel
13. Kontrolka ruční brzdy, hladiny brzdové kapaliny a závady REF
14. Kontrolka potkávacích světel
15. Kontrolka nabíjení baterie
16. Kontrolka tlaku a teploty motorového oleje
17. Kontrolka přítomnosti vody ve filtru motorové nafty

18. Kontrolka teploty a minimální hladiny chladicí kapaliny
 19. Ukazatel teploty motorového oleje
 20. Tlačítko ukazatele ujetých kilometrů
 21. Centrální výstražná kontrolka STOP
 22. Rychloměr
 23. Ukazatel teploty chladicí kapaliny
 24. Otáčkoměr
 25. Ovladač reostatu osvětlení
 26. Palivoměr
 27. Kontrolka minimální zásoby paliva v nádrži
- * Podle země prodeje.

KONTROLA FUNKCE

UKAZATELE A KONTROLKY NA PŘÍSTROJOVÉ DESCE: BENZINOVÉ MOTORY, AUTOMATICKÁ PŘEVODOVKA



1. Kontrolka nezapnutého bezpečnostního pásu*
2. Kontrolka neutralizace nafukovacího vaku "airbagu" spolujezdce*
3. Kontrolka čelních a bočních nafukovacích vaků "airbagů"
4. Kontrolka předních světel do mlhy
5. ABS: kontrolka antiblokovacího systému
6. Kontrolka zadního světla do mlhy
7. Kontrolka levého směrového světla
8. Ukazatel ujetých kilometrů, ukazatel údržby a ukazatel hladiny motorového oleje

9. Kontrolka pravého směrového světla
10. Kontrolka autodiagnostiky motoru
11. Kontrolka dálkových světel
12. Kontrolka ruční brzdy, hladiny brzdové kapaliny a závady REF
13. Kontrolka potkávacích světel
14. Kontrolka nabíjení baterie
15. Kontrolka tlaku a teploty motorového oleje
16. Kontrolka teploty a minimální hladiny chladicí kapaliny
17. Funkční programy převodovky

18. Ukazatel předvoleného převodového stupně
 19. Tlačítko ukazatele ujetých kilometrů
 20. Centrální výstražná kontrolka STOP
 21. Rychloměr
 22. Ukazatel teploty chladicí kapaliny
 23. Otáčkoměr
 24. Ovladač reostatu osvětlení
 25. Palivoměr
 26. Kontrolka minimální zásoby paliva v nádrži
- * Podle země prodeje.

KONTROLA FUNKCE

KONTROLA HLAVNÍCH FUNKCÍ

Trvale svítící nebo za chodu motoru blikající výstražná kontrolka signalizuje funkční závadu příslušného prvku. Rozsvícení některých kontrolkek může být doprovázeno zvukovým signálem a hlášením na vícefunkčním displeji. **Dbejte na toto upozornění: co nejrychleji se obraťte na servis PEUGEOT.**

Jestliže se za jízdy rozsvítí centrální výstražná kontrolka STOP, je nutné zastavit vozidlo a přitom dbát na maximální bezpečnost.



Centrální výstražná kontrolka STOP

Rozsvítí se zároveň s kontrolkou "tlak motorového oleje", "teplota a minimální hladina chladicí kapaliny", "ruční brzda", "minimální hladina brzdové kapaliny" a "závada elektronického brzdného systému".

Jestliže kontrolka bliká při motoru v chodu, je nutno okamžitě zastavit.

Obraťte se na servis sítě PEUGEOT.



Kontrolka tlaku a teploty motorového oleje

Rozsvítí se zároveň s centrální výstražnou kontrolkou STOP.

Je nutno okamžitě zastavit.

Oznamuje:

- nedostatečný tlak oleje,
- nedostatečné množství oleje v mazacím okruhu; doplňte olej,
- příliš vysokou teplotu oleje. Rozsvícení kontrolky je doprovázeno zvukovým signálem. Pro snížení teploty oleje snižte rychlost vozidla.

Obraťte se na servis sítě PEUGEOT.



Kontrolka teploty a minimální hladiny chladicí kapaliny

Rozsvítí se zároveň s centrální výstražnou kontrolkou STOP.

Je nutno okamžitě zastavit.

Před doléváním kapaliny počkejte, dokud motor nevychladne.

Chladicí okruh je pod tlakem.

Pokud je třeba dolít chladicí kapalinu, vyšroubujte nejprve uzávěr o dvě otáčky a nechte klesnout tlak v okruhu, abyste se **vyhnuli riziku opaření**. Teprve po klesnutí tlaku vyšroubujte zcela uzávěr a dolijte kapalinu.

Obraťte se na servis sítě PEUGEOT.



Kontrolka ruční brzd, minimální hladiny brzdové kapaliny a závady systému elektronického rozdělení brzdného účinku (REF)

Rozsvítí se zároveň s centrální výstražnou kontrolkou STOP.

Kontrolka oznamuje:

- že ruční brzda je zatažená nebo nedostatečně povolena,
- nadměrný úbytek brzdové kapaliny (jestliže kontrolka svítí, i když je ruční brzda povolena),
- závadu systému elektronického rozdělení brzdného účinku (REF), jestliže svítí současně s kontrolkou ABS.

Je nutno okamžitě zastavit.

Obraťte se na servis sítě PEUGEOT.



Kontrolka antiblokovacího systému (ABS)

Trvale svítící kontrolka signalizuje, že došlo k poruše funkce systému ABS. **Normální systém brzdění s posilovačem zůstává účinný.**

Obraťte se na servis sítě PEUGEOT.

KONTROLA FUNKCE



Kontrolka nabíjení baterie

Kontrolka upozorňuje:

- na vadnou funkci nabíjecího obvodu,
- na povolené svorky baterie nebo startéru,
- na přetržený nebo povolený řemen alternátoru,
- na vadný alternátor.

Obraťte se na servis sítě PEUGEOT.



Kontrolka autodiagnostiky motoru

Rozsvítí se při každém zapnutí zapalování.

Pokud se kontrolka rozsvítí za chodu motoru, ohlašuje závadu systému vstřikování, zapalování nebo snižování emisí. Je nebezpečí zničení katalyzátoru (pouze u benzinového motoru).

Obraťte se na servis sítě PEUGEOT.



Žhavení naftového motoru

Před nastartováním vyčkejte na zhasnutí této kontrolky.

Jestliže je motor dostatečně teplý, kontrolka se rozsvítí na méně než jednu sekundu, a můžete tedy nastartovat bez čekání.



Kontrolka minimální zásoby paliva v nádrži

Když se poprvé rozsvítí, upozorňuje, že v nádrži zbývá palivo pro ujetí nejméně dalších 50 km (objem nádrže je přibližně 50 litrů).



Kontrolka přítomnosti vody ve filtru nafty*

Urychleně se obraťte na servis sítě PEUGEOT.

Je nebezpečí poškození systému vstřikování.



Kontrolka nezapnutého bezpečnostního pásu*

Při zapnutí zapalování se kontrolka rozsvítí, jestliže si řidič nezapnul bezpečnostní pás.



Kontrolka neutralizace nafukovacího vaku "airbagu" spolujezdce*

Rozsvícení této kontrolky je doprovázeno zvukovým signálem a hlášením "Airbag spolujezdce neutralizovaný" na vícefunkčním displeji.

Když je nafukovací vak spolujezdce neutralizovaný, rozsvítí se kontrolka při zapnutí zapalování a zůstane rozsvícená.

Jestliže kontrolka bliká, obraťte se v každém případě na servis PEUGEOT.



Kontrolka nafukovacích vaků "airbagů"

Kontrolka se při každém zapnutí zapalování rozsvítí na několik sekund.

Jestliže se tato kontrolka rozsvítí za chodu motoru, doprovázená zvukovým signálem a hlášením na vícefunkčním displeji, signalizuje poruchu nafukovacích vaků.

Obraťte se na servis PEUGEOT.



Ukazatel teploty chladicí kapaliny

- je-li ručička v zóně (A), je teplota správná,
- jestliže je v zóně (B), je teplota příliš vysoká. Začne blikat centrální výstražná kontrolka STOP.

Je nutno okamžitě zastavit.

Obraťte se na servis sítě PEUGEOT.

* Podle země prodeje.

KONTROLA FUNKCE



Kontrolka nabíjení baterie

Kontrolka upozorňuje:

- na vadnou funkci nabíjecího obvodu,
- na povolené svorky baterie nebo startéru,
- na přetržený nebo povolený řemen alternátoru,
- na vadný alternátor.

Obraťte se na servis sítě PEUGEOT.



Kontrolka autodiagnostiky motoru

Rozsvítí se při každém zapnutí zapalování.

Pokud se kontrolka rozsvítí za chodu motoru, ohlašuje závadu systému vstříkování, zapalování nebo snižování emisí. Je nebezpečí zničení katalyzátoru (pouze u benzinového motoru).

Obraťte se na servis sítě PEUGEOT.



Žhavení naftového motoru

Před nastartováním vyčkejte na zhasnutí této kontrolky.

Jestliže je motor dostatečně teplý, kontrolka se rozsvítí na méně než jednu sekundu, a můžete tedy nastartovat bez čekání.



Kontrolka minimální zásoby paliva v nádrži

Když se poprvé rozsvítí, upozorňuje, že v nádrži zbývá palivo pro ujetí nejméně dalších 50 km (objem nádrže je přibližně 50 litrů).



Kontrolka přítomnosti vody ve filtru nafty*

Urychleně se obraťte na servis sítě PEUGEOT.

Je nebezpečí poškození systému vstříkování.



Kontrolka nezapnutého bezpečnostního pásu*

Při zapnutí zapalování se kontrolka rozsvítí, jestliže si řidič nezapnul bezpečnostní pás.



Kontrolka neutralizace nafukovacího vaku "airbagu" spolujezdce*

Rozsvícení této kontrolky je doprovázeno zvukovým signálem a hlášením "Airbag spolujezdce neutralizovaný" na vícefunkčním displeji.

Když je nafukovací vak spolujezdce neutralizovaný, rozsvítí se kontrolka při zapnutí zapalování a zůstane rozsvícená.

Jestliže kontrolka bliká, obraťte se v každém případě na servis PEUGEOT.



Kontrolka nafukovacích vaků "airbagů"

Kontrolka se při každém zapnutí zapalování rozsvítí na několik sekund.

Jestliže se tato kontrolka rozsvítí za chodu motoru, doprovázená zvukovým signálem a hlášením na vícefunkčním displeji, signalizuje poruchu nafukovacích vaků.

Obraťte se na servis PEUGEOT.



Ukazatel teploty chladicí kapaliny

- je-li ručička v zóně (A), je teplota správná,
- jestliže je v zóně (B), je teplota příliš vysoká. Začne blikat centrální výstražná kontrolka STOP.

Je nutno okamžitě zastavit.

Obraťte se na servis sítě PEUGEOT.

* Podle země prodeje.

KONTROLA FUNKCE



Ukazatel teploty motorového oleje

Za chodu motoru udává ukazatel teplotu motorového oleje:

- když je ručička v zóně (C), je teplota správná,
- když je ručička v zóně (D), je teplota příliš vysoká. Zpomalte pro snížení teploty oleje.

Ukazatel na přístrojové desce

Po zapnutí zapalování ukazuje postupně funkce tři zařízení:

- ukazatel údržby (viz příslušná kapitola),
- ukazatel hladiny motorového oleje,
- ukazatel ujetých kilometrů (celkový a denní počet ujetých km).

Poznámka: celkový a denní počet ujetých kilometrů se zobrazí na třicet sekund při vypnutí zapalování, při otevření dveří řidiče a rovněž při zamknutí a odemknutí vozidla.

Ukazatel hladiny motorového oleje

Při zapnutí zapalování se nejprve zobrazí informace ukazatele údržby, poté se přibližně na deset sekund zobrazí hladina motorového oleje.



Maximum

Jestliže je toto hlášení potvrzeno kontrolou pomocí ruční měrky, nadbytek oleje může způsobit poškození motoru.

Urychleně se obraťte na servis PEUGEOT.



Minimum

Ověřte hladinu ruční měrkou a dolijte olej. Zobrazený stav je platný, pouze když je vozidlo ve vodorovné poloze a motor je zastaven déle než 10 minut.



Závada měřiče hladiny oleje

Pro signalizování poruchy funkce měřiče hladiny oleje bliká na ukazateli 6 čárek.

Nebezpečí poškození motoru.

Obraťte se na servis PEUGEOT.

KONTROLA FUNKCE



Ukazatel teploty motorového oleje

Za chodu motoru udává ukazatel teplotu motorového oleje:

- když je ručička v zóně (C), je teplota správná,
- když je ručička v zóně (D), je teplota příliš vysoká. Zpomalte pro snížení teploty oleje.

Ukazatel na přístrojové desce

Po zapnutí zapalování ukazuje postupně funkce tři zařízení:

- ukazatel údržby (viz příslušná kapitola),
- ukazatel hladiny motorového oleje,
- ukazatel ujetých kilometrů (celkový a denní počet ujetých km).

Poznámka: celkový a denní počet ujetých kilometrů se zobrazí na třicet sekund při vypnutí zapalování, při otevření dveří řidiče a rovněž při zamknutí a odemknutí vozidla.

Ukazatel hladiny motorového oleje

Při zapnutí zapalování se nejprve zobrazí informace ukazatele údržby, poté se přibližně na deset sekund zobrazí hladina motorového oleje.



Maximum

Jestliže je toto hlášení potvrzeno kontrolou pomocí ruční měrky, nadbytek oleje může způsobit poškození motoru.

Urychleně se obraťte na servis PEUGEOT.



Minimum

Ověřte hladinu ruční měrkou a dolijte olej. Zobrazený stav je platný, pouze když je vozidlo ve vodorovné poloze a motor je zastaven déle než 10 minut.



Závada měřiče hladiny oleje

Pro signalizování poruchy funkce měřiče hladiny oleje bliká na ukazateli 6 čárek.

Nebezpečí poškození motoru.

Obraťte se na servis PEUGEOT.

KONTROLA FUNKCE

Ukazatel ujetých kilometrů



Stisknutím tlačítka **1** se přepíná mezi zobrazováním údajů celkového ukazatele ujetých km a údajů denního počítadla.

Pro vynulování denního počítadla nejprve přepněte na zobrazování jeho údajů, potom stiskněte tlačítko na více než 3 vteřiny.

Reostat osvětlení



Rozsviďte světla a stisknutím ovladače upravte intenzitu osvětlení přístrojové desky a vícefunkčního displeje. Při nastavení minimální nebo maximální hodnoty uvolněte ovladač a znovu ho stiskněte pro zvýšení či snížení intenzity.

Po nastavení žádané intenzity uvolněte ovladač.



VÝSTRAŽNÁ SVĚTLA

Stiskněte tlačítko, směrová světla začnou blikat.

Mohou být v činnosti i při vypnutém zapalování.

VÁŠ PEUGEOT 206 PODROBNĚ

DISPLEJ A



Na displeji se zobrazují následující informace:

- čas,
- datum,
- venkovní teplota (bliká v případě nebezpečí náledí),
- informace autorádia,
- kontrola vstupů (např. "přední levé dveře jsou otevřené"...),
- výstražná hlášení (např. "el. článek dálkového ovladače je vybitý") nebo informace (např. "aktivní úsporný režim"), které jsou zobrazovány jen dočasně.

Seřízení parametrů

Přidržené stisknuté tlačítko **1** po dobu dvou sekund pro vstup do menu seřízení. Když údaj bliká, je možné jej seřídit.

Následně každé stisknutí tlačítka **1** umožňuje posunovat jednotlivé údaje v následujícím pořadí:

- jazyk, ve kterém jsou informace uváděny,
- hodiny (cyklus po 12 hodinách nebo 24 hodinách),
- minuty,
- rok,
- měsíc,
- den,
- jednotky uvádění teploty (stupně Celsia nebo Fahrenheita).
- unité de température (degrés Celsius ou Fahrenheit).

Stisknutím tlačítka **2** je možno seřizovat zvolené parametry. Přidržením tlačítka se posun urychlí (po poslední možné hodnotě se posun vrátí na začátek).

Po uplynutí 7 sekund bez jakékoli manipulace se displej vrátí na zobrazování základních údajů a změněné parametry jsou uloženy do paměti.

Poznámka: Krátké stisknutí tlačítka **2** umožňuje zobrazit venkovní teplotu na několik sekund.

VÁŠ PEUGEOT 206 PODROBNĚ

DISPLEJ B



Umožňuje zobrazit tyto informace:

- čas,
- datum,
- venkovní teplotu (bliká v případě nebezpečí tvorby náledí),
- funkce autorádia,
- kontrolu vstupů; displej graficky upozorňuje na otevřené dveře,
- výstražná hlášení (např.: "anomálie dobíjení baterie") nebo informace (např.: "malá zásoba paliva"), zobrazované dočasně, mohou být vymazány stisknutím tlačítka **1** nebo **2**,
- palubní počítač.

Seřízení parametrů

Držte tlačítko **1** stisknuté po dobu dvou sekund pro přístup k seřizování parametrů. Když údaj bliká, je možné jej změnit.

Poté každé další stisknutí tlačítka **1** přepne jednotlivé údaje v následujícím pořadí:

- jazyk, ve kterém jsou informace uváděny,
- jednotka rychlosti (km nebo míle),
- jednotka teploty (stupně Celsia nebo Farenheita),
- časový cyklus (režim 12 nebo 24 hodin),
- hodiny,
- minuty,
- rok,
- měsíc,
- den.

Stisknutím tlačítka **2** se mění zvolený údaj. Přidržením tlačítka se posun urychlí. Po uplynutí 7 sekund bez jakéhokoli seřízení se displej vrátí na zobrazování základních údajů a změněné údaje jsou uloženy do paměti.

VÁŠ PEUGEOT 206 PODROBNĚ

DISPLEJ C



Umožňuje zobrazit tyto informace:

- čas,
- datum,
- venkovní teplotu (bliká v případě nebezpečí tvorby náledí),
- funkce autorádia,
- kontrolu vstupů; displej graficky upozorňuje na otevřené dveře,

- výstražná hlášení, která jsou zobrazována dočasně (např.: "malá zásoba paliva") mohou být vymazána pomocí dálkového ovladače,
- palubní počítač (viz příslušná kapitola),
- zabudovaný navigační systém (viz příslušná kapitola).

Seřizování parametrů

Přístup k parametrům umožňuje dálkový ovladač. Vstup do jednotlivých menu je popsán v kapitole "Zabudovaný navigační systém".

VÁŠ PEUGEOT 206 PODROBNĚ

AUTORÁDIO RB3



Akce	Provedený povel
1 - Stlačení (dozadu)	Zvýšení hlasitosti
2 - Stlačení (dozadu)	Snížení hlasitosti
1 + 2 - Současné stlačení	Vypnutí zvuku (mute), obnovení zvuku stisknutím libovolného tlačítka
3 - Stlačení	Automatické vzestupné ladění frekvencí (rádio) - Přechod na následující skladbu (CD)
4 - Stlačení	Automatické sestupné ladění frekvencí (rádio) - Návrat na předcházející skladbu (CD)
5 - Zatlačení na konec	Změna zdroje zvuku (rádio/kazeta/měníč CD)
6 - Otočení (ve směru hodinových ručiček)	Přeladění na následující předvolenou stanici (rádio) - Volba následujícího CD
7 - Otočení (proti směru hodinových ručiček)	Přeladění na předcházející předvolenou stanici (rádio) - Volba předcházejícího CD

VÁŠ PEUGEOT 206 PODROBNĚ

Tlačítko		Funkce
A		Zapínání a vypínání autorádia.
B	-	Snižování hlasitosti.
C	+	Zvyšování hlasitosti.
D	RDS	Zapínání a vypínání funkce RDS. Stisknutí na více než 2 sekundy: zapínání a vypínání sledování regionálního vysílání.
E	TA	Zapínání a vypínání přednostního hlášení dopravních informací.
F		Stlačení až na doraz: rychlé převíjení pásku kazety zpět.
G		Stlačení až na doraz: rychlé převíjení pásku kazety vpřed.
F+G	◀ ▶ ◀◀ ▶▶	Stlačení do poloviny: změna směru přehrávání kazety. Stlačení až na doraz: vysunutí kazety.
H	▲	Seřizování audiosystému: zvyšování hodnoty.
I	▼	Seřizování audiosystému: snižování hodnoty.
J		Volba hloubek, výšek, Loudness, vyvážení a automatického přizpůsobení hlasitosti.
K	SRC	Volba zdroje zvuku: rádio, kazeta nebo měnič CD. Stisknutí delší než 2 sekundy: přehrávání skladeb na CD v náhodném pořadí.
L	▶▶	Automatické ladění vyšší frekvence. Přechod na následující skladbu (CD).
M	MAN	Ruční / automatická funkce tlačítek L a N v režimu rádio.
N	◀◀	Automatické ladění nižší frekvence. Návrat na předchozí skladbu (CD).
O	BND AST	Volba vlnového rozsahu FM1, FM2, FMast, AM. Stisknutí delší než 2 sekundy: automatické uložení stanic do paměti (autostore).
1 až 6		Zapnutí poslechu předvolené stanice. Stisknutí delší než 2 sekundy: uložení stanice do paměti (předvolení). Volba disku v měniči CD.

VÁŠ PEUGEOT 206 PODROBNĚ

AUTORÁDIO RD3

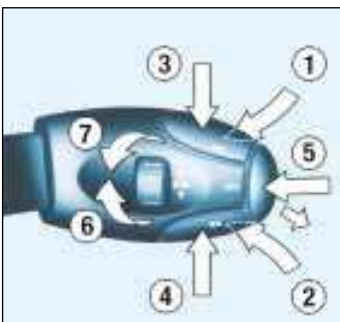

Akce	Provedený povel
1 - Stlačení (dozadu)	Zvýšení hlasitosti
2 - Stlačení (dozadu)	Snížení hlasitosti
1 + 2 - Současné stlačení	Vypnutí zvuku (mute), obnovení zvuku stisknutím libovolného tlačítka
3 - Stlačení	Automatické vzestupné ladění frekvencí (rádio) - Přechod na následující skladbu (CD)
4 - Stlačení	Automatické sestupné ladění frekvencí (rádio) - Návrat na předcházející skladbu (CD)
5 - Zatlačení na konec	Změna zdroje zvuku (rádio/přehrávač CD/měnič CD)
6 - Otočení (ve směru hodinových ručiček)	Přeladění na následující předvolenou stanici (rádio) - Volba následujícího CD
7 - Otočení (proti směru hodinových ručiček)	Přeladění na předcházející předvolenou stanici (rádio) - Volba předcházejícího CD

VÁŠ PEUGEOT 206 PODROBNĚ

Tlačítko		Funkce
A		Zapínání a vypínání autorádia.
B	-	Snižování hlasitosti.
C	+	Zvyšování hlasitosti.
D	RDS	Zapínání a vypínání funkce RDS. Stisknutí na více než 2 sekundy: zapínání a vypínání sledování regionálního vysílání.
E	TA	Zapínání a vypínání přednostního hlášení dopravních informací. Stisknutí na více než 2 sekundy: zapínání a vypínání funkce PTY.
H	▲	Seřizování audiosystému: zvyšování hodnoty.
I	▼	Seřizování audiosystému: snižování hodnoty.
J		Volba hloubek, výšek, Loudness, vyvážení a automatického přizpůsobení hlasitosti.
L	▶▶	Automatické ladění vyšší frekvence. Přechod na následující skladbu (CD).
M	MAN	Ruční / automatická funkce tlačítek L a N .
N	◀◀	Automatické ladění nižší frekvence. Návrat na předchozí skladbu (CD).
P	Radio	Přepnutí na rozhlasový příjem. Volba vlnového rozsahu FM1, FM2, FMast, AM. Stisknutí delší než 2 sekundy: automatické uložení stanic do paměti (autostore).
Q	CD	Přepnutí na poslech přehrávače CD. Stisknutí delší než 2 sekundy: přehrávání skladeb v náhodném pořadí.
R	CH. CD	Přepnutí na poslech měniče CD. Stisknutí delší než 2 sekundy: přehrávání skladeb v náhodném pořadí.
S	▲	Vysunutí CD.
1 až 6		Zapnutí poslechu předvolené stanice. Stisknutí delší než 2 sekundy: uložení stanice do paměti (předvolení). Volba disku v měniči CD.

VÁŠ PEUGEOT 206 PODROBNĚ

ZÁKLADNÍ FUNKCE



Zapínání / vypínání

Otočte klíč ve spínací skřínce do polohy PŘÍSLUŠENSTVÍ nebo ZAPALOVÁNÍ a zapněte nebo vypněte rádio stisknutím tlačítka **A**.

Bez zapnutí zapalování může přístroj fungovat až 30 minut.

Systém ochrany proti krádeži

Autorádio je kódované tak, aby mohlo fungovat pouze ve Vašem vozidle. Při namontování do jiného vozidla nebude použitelné.

Systém ochrany proti krádeži je zcela automatický a nevyžaduje žádnou obsluhu z Vaší strany.

SEŘÍZENÍ HLASITOSTI

Opakovaně tiskněte tlačítko **C** pro zvýšení nebo tlačítko **B** pro snížení hlasitosti autorádia.

Přidržení tlačítek **B** a **C** umožní plynulé seřizování hlasitosti.

SEŘÍZENÍ AUDIOSYSTÉMU



Opakovanými stisky tlačítka **J** postupně přepnete na funkce seřízení hloubek (**BASS**), výšek (**TREB**), Loudness (**LOUD**), vyvážení zvuku vpředu/vzadu (**FAD**), vyvážení zvuku vpravo/vlevo (**BAL**) a automatického přizpůsobení hlasitosti.

K výstupu z režimu seřizování audiosystému dojde automaticky po několika sekundách bez jakékoli manipulace nebo stisknutím tlačítka **J** po konfiguraci automatického přizpůsobení hlasitosti.

Poznámka: seřízení hloubek a výšek je oddělené pro každý zdroj zvuku. Je možno samostatně seřídit rádio, kazetový přehrávač (**RB3**), přehrávač CD (**RD3**) a CD měnič.

VÁŠ PEUGEOT 206 PODROBNĚ

Seřízení hloubek



Když na displeji svítí "**BASS**", upravte seřízení pomocí tlačítek **H** nebo **I**.

- "**BASS -9**" znamená minimální nastavení hloubek,
- "**BASS 0**" znamená normální polohu,
- "**BASS +9**" znamená maximální nastavení hloubek.

Seřízení výšek

Když na displeji svítí "**TREB**", upravte seřízení pomocí tlačítek **H** nebo **I**.

- "**TREB -9**" znamená minimální nastavení výšek,
- "**TREB 0**" znamená normální polohu,
- "**TREB +9**" znamená maximální nastavení výšek.

Seřízení Loudness

Tato funkce slouží k automatickému zesílení hloubek a výšek.

Zapínání a vypínání funkce se provádí tlačítky **H** a **I**.

Seřízení vyvážení zvuku vpředu/vzadu (Fader)

Když na displeji svítí "**FAD**", stiskněte tlačítko **H** nebo **I**.

Tlačítko **H** slouží ke zvýšení hlasitosti předních reproduktorů.

Tlačítko **I** slouží ke zvýšení hlasitosti zadních reproduktorů.

Seřízení vyvážení zvuku vpravo/vlevo (Balance)

Když na displeji svítí "**BAL**", stiskněte tlačítko **H** nebo **I**.

Tlačítko **H** slouží ke zvýšení hlasitosti pravých reproduktorů.

Tlačítko **I** slouží ke zvýšení hlasitosti levých reproduktorů.

Automatické přizpůsobení hlasitosti

Tato funkce umožňuje automatické přizpůsobení hlasitosti autorádia podle rychlosti vozidla.

Aktivujte nebo neutralizujte tuto funkci stisknutím tlačítka **H** nebo **I**.

VÁŠ PEUGEOT 206 PODROBNĚ

ROZHLASOVÝ PŘÍJEM

Poznámky k rozhlasovému příjmu

Na Vaše mobilní zařízení pro rozhlasový příjem působí jevy, se kterými se nesetkáváme v případě instalace v místnosti. Amplitudově modulovaný příjem AM (LW/MW), jakož i frekvenční modulace (FM) podléhají různému rušení, které není zaviněno kvalitou Vašeho zařízení, ale je způsobeno povahou signálů a jejich šířením.

Při amplitudové modulaci bude možno zaznamenat rušení při průjezdu pod vedením vysokého napětí, pod mosty nebo v tunelech. U frekvenční modulace může způsobit poruchy příjmu vzdalování se od vysílače, odraz signálu od překážek (hory, kopce, budovy, atd.) a stínové zóny (nepokryté vysílači).

Zapnutí rozhlasového příjmu



Autorádio RB3: opakovanými stisky tlačítka **"SRC"** přepněte na rozhlasový příjem.



Autorádio RD3: stiskněte tlačítko **P**.

Volba vlnového rozsahu



Autorádio RB3: krátkými stisky tlačítka **"BND/AST"** se volí vlnové rozsahy FM1, FM2, FMast a AM.



Autorádio RD3: krátkými stisky tlačítka **P** se volí vlnové rozsahy FM1, FM2, FMast a AM.

Automatické ladění stanic



Stiskněte krátce tlačítko **L** nebo **N** pro poslech následující nebo předcházející stanice. Při přidržení tlačítka ve zvoleném směru budou frekvence plynule defilovat.

Ladění se zastaví na první nalezené stanici, jakmile uvolníte tlačítko.

Pokud je zapnutý program dopravních informací **TA**, budou laděny pouze stanice vysílající tento typ programu.

Automatické ladění je prováděno nejprve v citlivosti **"LO"** (volba nejsilnějších vysílačů) a po přechodu celého vlnového rozsahu v citlivosti **"DX"** (volba slabších a vzdálenějších vysílačů).

Pro ladění přímo v citlivosti **"DX"** stiskněte dvakrát tlačítko **L** nebo **N**.

VÁŠ PEUGEOT 206 PODROBNĚ

Ruční ladění stanic

Stiskněte tlačítko **"MAN"**.

Krátkým stisknutím tlačítka **L** nebo **N** zvýšíte nebo snížíte zobrazenou frekvenci.

Při přidržení tlačítka ve zvoleném směru budou frekvence plynule defilovat.

Ladění se zastaví, jakmile uvolníte tlačítko.

Novým stisknutím tlačítka **"MAN"** se můžete vrátit na automatické ladění stanic.

Ruční uložení stanic do paměti (předvolba)

Naladíte požadovanou stanici.

Držte jedno z tlačítek **"1"** až **"6"** stisknuté déle než dvě sekundy.

Zvuk se přeruší a poté znovu zapne, čímž potvrzuje správné uložení stanice do paměti.

Automatické uložení stanic FM do paměti (autostore)



*Autorádio RB3: držte tlačítko **"BND/AST"** stisknuté déle než dvě sekundy.*



*Autorádio RD3: držte tlačítko **P** stisknuté déle než dvě sekundy.*

Přístroj automaticky uloží šest vysílačů **FM** s nejlepší kvalitou příjmu. Tyto stanice budou uloženy v rozsahu paměti FMast. Jestliže přístroj nenalezne šest vysílačů, zůstanou zbývající paměti beze změny.

Vyvolání předvolených stanic

Předvolenou stanici vyvoláte krátkým stisknutím tlačítka **"1"** až **"6"** v příslušném vlnovém rozsahu.

VÁŠ PEUGEOT 206 PODROBNĚ

SYSTEM RDS

Používání funkce RDS (Radio Data System) na pásmu FM

Systém **RDS** umožňuje poslouchat stejnou stanici nezávisle na změně její vysílací frekvence v oblastech, kterými projíždíte. Krátkým stisknutím tlačítka **"RDS"** zapnete nebo vypnete tuto funkci.



Na vícefunkčním displeji se rozsvítí:

- **"RDS"**, když je funkce zapnutá,
- **"(RDS)"**, když je funkce zapnutá, ale není k dispozici.

Sledování stanic RDS

Na displeji svítí název zvolené stanice. Když je zapnutá funkce RDS, autorádio neustále vyhledává vysílače, který vysílá Vámi zvolený program a přitom má nejlepší úroveň příjmu.

Program dopravních informací

Stisknutím tlačítka **"TA"** zapnete nebo vypnete tuto funkci.



Na vícefunkčním displeji se rozsvítí:

- **"TA"**, když je funkce zapnutá,
- **"(TA)"**, když je funkce zapnutá, ale není k dispozici.

Nezávisle na právě poslouchaném zdroji zvuku (rádio, kazetový přehrávač, přehrávač CD nebo CD měnič) bude přístroj vysílat přednostně každé hlášení dopravních informací.

Pokud chcete přerušit hlášení, stiskněte tlačítko **"TA"**, funkce je vypnutá.

Poznámka: hlasitost hlášení dopravních informací je nezávislá na hlasitosti normálního poslechu autorádia. Můžete ji seřídit ovladačem hlasitosti. Nastavená hlasitost bude uložena do paměti a při příštích dopravních informacích bude mít hlášení Vámi předvolenou hlasitost.

Sledování regionálního programu (REG)

Některé sítě stanic jsou organizovány takovým způsobem, že určité stanice vysílají regionální verzi programu v příslušném regionu. Režim sledování regionálního programu umožňuje poslouchat stejný typ programu.

Funkci zapnete nebo vypnete stisknutím tlačítka **"RDS"** na dobu delší než dvě sekundy.

VÁŠ PEUGEOT 206 PODROBNĚ

Funkce PTY: autorádio RD3

Tato funkce umožňuje poslech stanic vysílajících určitý typ programu (informace, kultura, sport, rock...).



Když je přístroj naladěný na **FM**, stiskněte na více než dvě sekundy tlačítko "**TA**" pro zapnutí nebo vypnutí této funkce.

Způsob vyhledání programu **PTY**:

- zapněte funkci **PTY**,



- stiskněte krátce tlačítko **L** nebo **N** pro zobrazení seznamu nabízených typů programů,

- když na obrazovce svítí požadovaný program, přidržte tlačítko **L** nebo **N** stisknuté více než dvě sekundy pro jeho automatické naladění (po automatickém naladění se funkce **PTY** deaktivuje).

Zvolené typy programů funkce **PTY** mohou být uloženy do paměti přístroje. Přidržte tlačítko předvolby "**1**" až "**6**" stisknuté více než dvě sekundy. Vyvolání předvoleného typu programu provedete krátkým stisknutím tlačítka odpovídající předvolby.

Systém EON: autorádio RB3

Tento systém spojuje stanice patřící do stejné sítě. Umožňuje přijímat hlášení dopravních informací nebo program **PTY** vysílané jinou, než právě poslouchanou stanicí (musí patřit do stejné sítě).

Tuto službu můžete využívat, když zvolíte program dopravních informací **TA** nebo funkci **PTY**.

VÁŠ PEUGEOT 206 PODROBNĚ

KAZETOVÝ PŘEHRÁVAČ: AUTORÁDIO RB3

Přepnutí na kazetový přehrávač



Po vsunutí kazety se automaticky zapne přehrávání.

Pokud již byla kazeta vložena v přehrávači, přepněte na kazetový přehrávač opakovanými stisky tlačítka "SRC".

Poznámka: než kazetu zasunete do přehrávače, přesvědčete se o dobrém napnutí magnetického pásku.

Vysunutí kazety



Stiskněte až na doraz obě tlačítka **F** a **G** pro vysunutí kazety z přehrávače.

Směr přehrávání

Přístroj přehrává střídavě první a druhou stranu kazety, přitom na konci pásku automaticky změní směr přehrávání. Pokud chcete změnit směr přehrávání kazety ručně, stiskněte obě tlačítka **F** a **G** do poloviny zdvihu.

Rychlé převíjení vpřed a vzad

Pro rychlé převínutí vzad nebo vpřed stiskněte až na doraz tlačítko **F** nebo **G**. Na konci převíjení přístroj začne přehrávat tu stranu, která je na začátku.

Zásady platné pro používání kazet

- Používejte kvalitní kazety.
- Pokud možno nepoužívejte kazety, jejichž délka přesahuje 90 minut.
- Nevystavujte kazety teplu ani přímým slunečním paprskům.
- V případě potřeby napněte pásek před vložením kazety do přehrávače.
- Pravidelně čistěte čtecí hlavu prostřednictvím čisticí kazety s vlhkým páskem.

VÁŠ PEUGEOT 206 PODROBNĚ

PŘEHRÁVAČ KOMPAKTNÍHO DISKU: AUTORÁDIO RD3

Přepnutí na přehrávač CD



Po zasunutí disku, potíštěnou stranou směrem nahoru, začne automaticky přehrávání. Jestliže byl v přehrávači již disk zasunutý, stiskněte tlačítko **Q**.

Vysunutí disku



Pro vysunutí disku z přehrávače stiskněte tlačítko **S**.

Volba skladby na disku



Pro přechod na následující skladbu stiskněte tlačítko **L**.

Při stisknutí tlačítka **N** se vrátíte na začátek právě poslouchané skladby nebo tak zvolíte předcházející skladbu.

Zrychlený poslech

Přidržené tlačítko **L** nebo **N** stisknuté pro zrychlený poslech následujících nebo předcházejících skladeb.

Zrychlený poslech se zastaví, jakmile uvolníte tlačítko.

Přehrávání skladeb v náhodném pořadí (RDM)

Po přepnutí na přehrávač CD přidržené tlačítko **Q** stisknuté po dobu dvou sekund. Skladby na disku budou přehrávány v náhodném pořadí. Novým stisknutím tlačítka **Q** v trvání dvou sekund se vrátíte na poslech v normálním pořadí skladeb.

Po každém vypnutí autorádia je deaktivován režim přehrávání skladeb v náhodném pořadí.



Používání vypálených kompaktních disků může způsobit poruchy funkce.

VÁŠ PEUGEOT 206 PODROBNĚ

MĚNIČ KOMPAKTNÍCH DISKŮ

Přepnutí na měnič CD



Autorádio RB3: opakovanými stisky tlačítka "SRC" přepněte na měnič CD.



Autorádio RD3: stiskněte tlačítko R.

Volba disku

Zvolte disk stisknutím příslušného tlačítka "1" až "6" autorádia.

Volba skladby na disku



Pro přechod na následující skladbu stiskněte tlačítko L.

Stiskněte tlačítko N pro návrat na začátek právě poslouchané skladby nebo pro přechod na předcházející skladbu.

Zrychlený poslech

Držte jedno z tlačítek L nebo N stisknuté pro zrychlený poslech následujících nebo předcházejících skladeb. Zrychlený poslech se zastaví, jakmile uvolníte tlačítko.

Přehrávání skladeb v náhodném pořadí (RDM)

Po přepnutí na měnič CD:

- *autorádio RB3: přidržte tlačítko "SRC" stisknuté po dobu dvou sekund,*
- *autorádio RD3: přidržte tlačítko R stisknuté po dobu dvou sekund.*

Skladby na disku budou přehrávány v náhodném pořadí. Novým stisknutím tlačítka v trvání dvou sekund se vrátíte na poslech v normálním pořadí skladeb.



Používání vypálených kompaktních disků může způsobit poruchy funkce.

VÁŠ PEUGEOT 206 PODROBNĚ

MĚNIČ CD

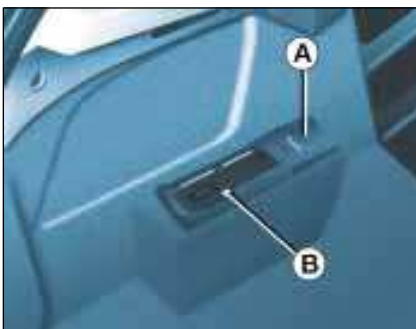

Je umístěn uvnitř zavazadlového prostoru na levé straně.
Může obsahovat 6 disků.

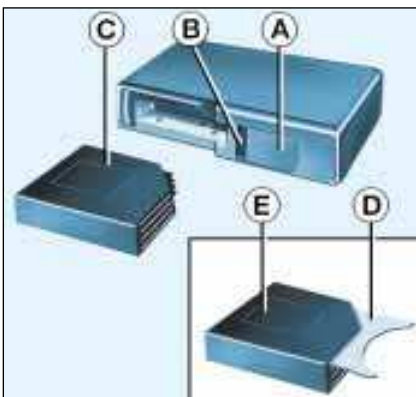

Zasunutí CD do měniče:

- otevřete posuvné víko **A**,
- stiskněte tlačítko **B** pro vysunutí zásobníku **C**,
- otevřete jednu ze šesti zásuvek zásobníku přitažením jazýčku **D**,
- **vložte CD do zásobníku, potištěnou stranou směrem nahoru, potom zavřete zásuvku,**
- zasuňte zásobník do měniče podle směru šipky,
- zavřete posuvné víko **A**.

VÁŠ PEUGEOT 206 PODROBNĚ

ZABUDOVANÝ NAVIGAČNÍ SYSTÉM

Představení

Pomocí zvukových a obrazových zpráv Vás navigační systém navede ke zvolenému cílovému místu.

Srdcem systému je kartografická databáze a systém GPS, který umožňuje zjistit polohu vozidla prostřednictvím několika satelitů.

Zabudovaný navigační systém se skládá z těchto prvků:

- dálkový ovladač,
- displej,
- počítač,
- ovladač pro zopakování poslední zvukové zprávy,
- CD-ROM,
- vícefunkční anténa.

Některé funkce nebo služby popsané v této příručce mohou být odlišné v závislosti na verzi CD-ROM nebo podle země prodeje.

Infotec 17-06-2002

Dálkový ovladač

Po nasměrování ovladače k displeji jím lze vybírat informace, obsažené v jednotlivých zobrazených menu.



Šipky:

Svým pohybem po displeji umožňují zvolení funkce.

Pouze v okně uvítání umožňují šipky směřující nahoru a dolů seřídít světelnou intenzitu displeje.

V průběhu navádění umožňují šipky směřující vpravo a vlevo zobrazit dočasně úplný název ulice, pokud je tento jinak příliš dlouhý pro zobrazení na displeji.

menu : Toto tlačítko umožňuje přístup do hlavního menu a může být použito kdykoli.

esc : Tlačítko pro zrušení
Krátké stisknutí: zrušení probíhající operace a návrat do předcházejícího okna.

Stisknutí delší než 2 sekundy: návrat do okna uvítání.

Toto tlačítko může být použito při jakémkoli menu. V průběhu navádění není aktivní.

mod : Tlačítko režimů
Krátké stisknutí: přepínání mezi datem, navigací a rádiem.

val : Tlačítko pro potvrzení
Potvrzuje zvolenou funkci.

Označení 2 elektrických článků: 1,5 V, typ LR03.

Dálkový ovladač může být uložen do zvláštního prostoru v odkládací skřínce.

VÁŠ PEUGEOT 206 PODROBNĚ

Displej

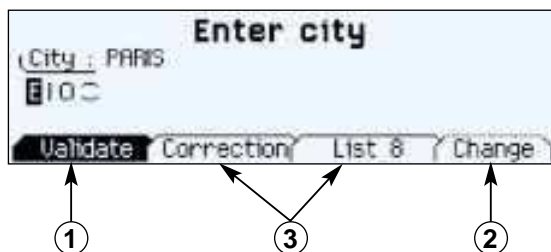

Při hledání v menu se ve spodní části displeje zobrazují jednotlivé funkce:

1. Zvolená funkce.
2. Funkce, která není v této situaci přístupná.
3. Přístupná funkce.

Poznámka: volba "Seznam" umožňuje přístup k maximálně 80 adresám.

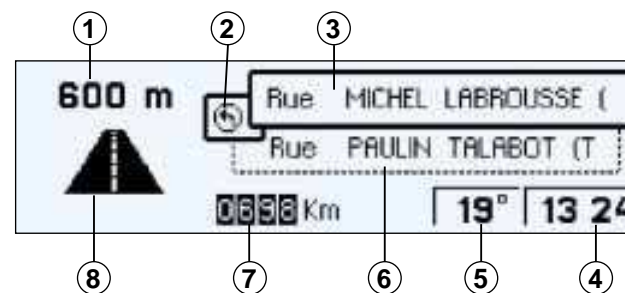

Během navigace se na displeji zobrazují rozličné informace v závislosti na manévrech, které je třeba provést:

1. Vzdálenost do příštího manévru.
2. Příští manévr.
3. Příští ulice nebo silnice.
4. Čas.
5. Venkovní teplota.
6. Ulice nebo silnice, po které vozidlo právě jede.
7. Vzdálenost do cílového místa.
8. Provést manévr.

VÁŠ PEUGEOT 206 PODROBNĚ

Počítač



Počítač je umístěn v odkládací skřínce.

1. Tlačítko pro vysunutí CD-ROM.
2. Uložení CD-ROM.
3. Kontrolka ON ukazuje, že je počítač připojen k napětí.
4. Kontrolka CD ukazuje, že je v počítači CD-ROM.
5. Místo pro uložení dálkového ovladače.

Ovladač pro zopakování poslední zvukové zprávy



Pro zopakování poslední zvukové zprávy nebo případně pro získání bližších informací o topografii prostřednictvím hlasového pokynu a zobrazení stisknout tlačítko na konci ovládací páčky světél.

CD-ROM



Jsou na něm zaznamenány všechny kartografické údaje.

Disk musí být vložen potištenou stranou směrem nahoru.

Používejte výhradně CD-ROM schválená společností PEUGEOT.



Použití vypálených kompaktních disků může způsobit poruchy funkce.

VÁŠ PEUGEOT 206 PODROBNĚ

Hlavní menu

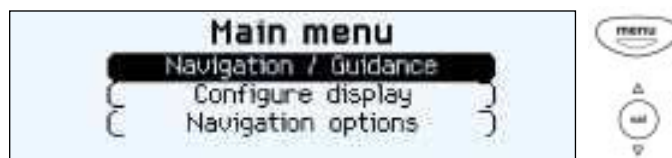

Zapněte zapalování.

Stiskněte tlačítko **"Menu"** pro vstup do hlavního menu.

Šípkami zvolte žádanou funkci a potvrďte (tlačítko **"VAL"**).

Navigace / navádění

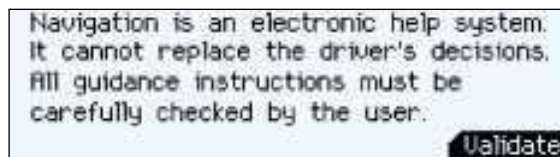

Po volbě menu **"Navigace / navádění"** se na displeji zobrazí okno se zásadami, týkajícími se používání navigace. Dodržujte platné předpisy a nepoužívejte dálkový ovladač za jízdy.

Stiskněte tlačítko **"VAL"** pro zobrazení dalšího okna.



Menu **"Navigace / navádění"** nabízí pro aktivaci navádění několik různých možností:

- Zadání adresy nového cílového místa.
- Volba služby (hotel, nádraží, letiště...) k dispozici v příslušném městě.
- Volba adresy z jednoho ze dvou adresářů.
- Pokračování v dříve přerušené navigaci nebo zastavení probíhající navigace. V závislosti na předchozích akcích se na displeji mohou objevit dvě různé zprávy: **"Pokračovat v navigaci"** nebo **"Zastavit navigaci"**.
- Když je systém v režimu navádění, nejsou v činnosti funkce rádia.

VÁŠ PEUGEOT 206 PODROBNĚ

Zadání nového cílového místa

Na displeji je zobrazené naposledy zadané město.

Pro zadání jiného města vyhledejte jednotlivá písmena pomocí šipek a vybrané písmeno potvrďte tlačítkem "VAL". Při chybném zadání je možno poslední zadané písmeno vymazat pomocí funkce "Korigovat".

Během zadávání názvu města Vám funkce "Seznam" ukazuje počet měst začínajících na stejná písmena. Když je na seznamu méně než 5 názvů, jsou automaticky zobrazeny. Zvolte a potvrďte příslušné město (tlačítko "VAL").

Pomocí funkce "Změnit" lze úplně vymazat zadané město.

Když je na displeji zobrazen úplný název města, zvolte funkci "Potvrdit" a stiskněte tlačítko "VAL".

Poznámka: po potvrzení jednoho písmena se dále zobrazují pouze ta písmena, která mohou být v názvu obsažena.

Zadejte název ulice. Zvolte funkci "Potvrdit" a stiskněte tlačítko "VAL".

Poznámka: navigaci je možno zapnout již po zadání názvu města, aniž by byl zadán název ulice a číslo domu. K tomu zvolte funkci "Centrum města".

Zadejte číslo domu. Zvolte funkci "Potvrdit" a stiskněte tlačítko "VAL".

Poznámka: navigaci je možno zapnout již po zadání názvu města a ulice, aniž by bylo zadáno číslo domu. K tomu zvolte funkci "Potvrdit".

VÁŠ PEUGEOT 206 PODROBNĚ



Zobrazí se kompletní cílové místo. Zvolte funkci "**Potvrdit**" a stiskněte tlačítko "**VAL**".

Poznámka: můžete také změnit cílové místo nebo jej uložit do jednoho z obou adresářů (viz kapitola "uložení adresy do adresáře").

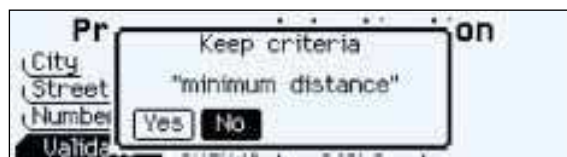

Je zobrazeno naposledy použité kritérium navádění.

Navádění začne automaticky se zachováním tohoto kritéria, jestliže nedojde k žádné změně do 5 sekund nebo po potvrzení funkce "**NE**".

Sledujte pokyny.

Pokud si přejete změnit kritérium navádění, zvolte funkci "**ANO**" a potvrďte ji tlačítkem "**VAL**".

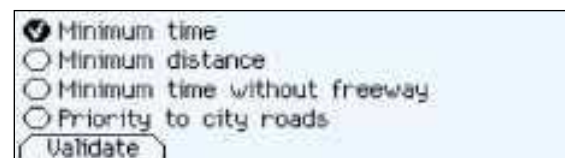

Zvolte kritérium z nabízeného seznamu, potom potvrďte (tlačítkem "**VAL**"). Když je zvoleno kritérium podle Vašeho výběru, zvolte funkce "**Potvrdit**", potom stiskněte tlačítko "**VAL**". Začne navádění, sledujte pokyny.

VÁŠ PEUGEOT 206 PODROBNĚ

Volba služby



- Na displeji je zobrazená naposledy zadaná adresa.
Pro určení místa, ve kterém si přejete tuto službu získat, existují tři možnosti:
- použít funkci "**Potvrdit**" pro vyhledání služby na naposledy zadané adrese,
 - zadat název nového města a ulice (nebo funkci "**Centrum města**") pomocí funkce "**Změnit**",
 - zadat automaticky místo, ve kterém se nacházíte, pomocí funkce "**Současné místo**".

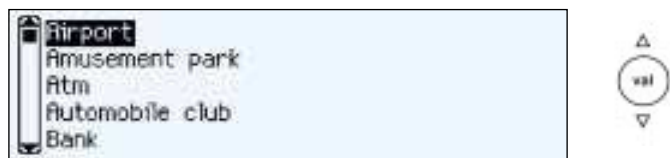

- Po potvrzení adresy zvolte službu výběrem ze seznamu s pomocí šipek, potom stiskněte tlačítko "**VAL**".
Kurzor v levé části displeje označuje polohu v seznamu.



Zobrazí se adresa žádané služby.

Ukazatel vpravo na displeji (např. 1/50) označuje, že existuje vícero provozoven stejné služby (maximálně 50) v okruhu přibližně 50 km.

Při prohlížení seznamu používejte funkce "**Následující**" nebo "**Předcházející**".

Po zobrazení vybrané provozovny zvolte funkci "**Potvrdit**" a stiskněte tlačítko "**VAL**". Zvolte kritérium navádění. Navádění začne, sledujte pokyny.

VÁŠ PEUGEOT 206 PODROBNĚ

Uložení adresy do adresáře

Při zadání nové adresy ji můžete uložit do paměti zvolením funkce **"Uložit"**.



Zadejte heslo adresy. Jestliže heslo již existuje u jiné adresy, můžete nahradit starou adresu novou.

Zvolte adresář Soukromý nebo Pracovní, potom stiskněte tlačítko **"VAL"**. Adresa je tak uložena do Vámi zvoleného adresáře (do paměti je možno uložit 100 adres).

Volba cílového místa uloženého v paměti



Zvolte pomocí šipek adresář, v kterém je Vámi hledaná adresa uložena, potom stiskněte tlačítko **"VAL"**.

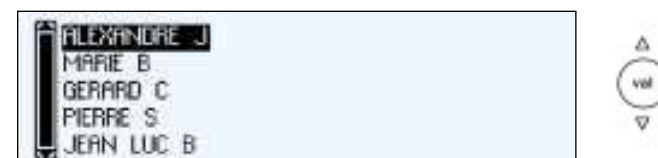

Zobrazí se adresy uložené v paměti.

Kurzor v levé části displeje označuje polohu v seznamu. Zvolte heslo pomocí šipek v seznamu, potom stiskněte tlačítko **"VAL"**. Zobrazí se úplná adresa. Zvolte funkci **"Potvrdit"**, potom stiskněte tlačítko **"VAL"**. Zvolte kritérium navádění. Navádění začne, sledujte pokyny.

VÁŠ PEUGEOT 206 PODROBNĚ

Konfigurace displeje



Z hlavního menu zvolte podmenu **"Konfigurace displeje"** pro přístup k následujícím parametrům:

- seřízení světelné intenzity a zobrazování videa,
- nastavení data a času,
- volba jazyka, ve kterém budou zprávy zobrazovány a hlášeny (němčina, španělština, francouzština, angličtina, italština),
- seřízení časového cyklu a jednotek. Toto seřízení umožňuje zvolit zobrazování v km/h nebo v Mph a ve stupních Celsia nebo Fahrenheita a zvolit časový cyklus (režim 12 nebo 24 hodin).

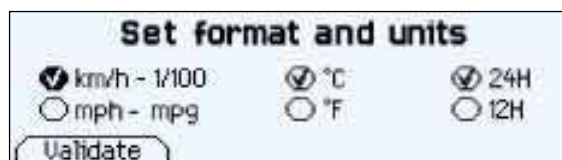

Možnosti navigace



Z podmenu **"Možnosti navigace"** v hlavním menu jsou přístupné tyto parametry:

- Organizace adresářů. Umožňuje změnit název nebo vymazat adresu uloženou pod heslem. K tomu zvolte adresář a heslo, které chcete měnit.
- Seřízení hlasitosti hlasového syntetizátoru.
- Vymazání všech údajů uložených v obou adresářích.

VÁŠ PEUGEOT 206 PODROBNĚ

Prostředky pro navádění



Přístup do menu "**Prostředky pro navádění**" je umožněn stisknutím tlačítka "**VAL**" v průběhu navádění.

Umožňuje:

- změnit kritérium probíhajícího navádění,
- zobrazit nebo změnit naprogramované cílové místo,
- seřídit hlasitost hlasového syntetizátoru,
- zastavit probíhající navádění.

VÁŠ PEUGEOT 206 PODROBNĚ



VÁŠ PEUGEOT 206 PODROBNĚ

VĚTRÁNÍ

1. Trysky odmrazování nebo odmlžování čelního okna.
2. Trysky odmrazování nebo odmlžování oken v předních dveřích.
3. Boční větrací otvory.
4. Střední větrací otvory.
5. Výstupy směřující vzduch k nohám cestujících vpředu.
6. Výstupy směřující vzduch k nohám cestujících vzadu.

Doporučení pro uživatele

- Ovladač intenzity větrání nastavte na vhodnou úroveň, aby byla zajištěna dostatečná výměna vzduchu v kabině. Poloha **"OFF"** zruší veškerou cirkulaci vzduchu v kabině.
Poznámka: polohu **"OFF"** používejte jen příležitostně (nebezpečí zamlžení oken).
- Zvolte takové rozdělení proudu vzduchu, které nejlépe odpovídá Vaším potřebám a klimatickým podmínkám.
- Pro dosažení ideálního pohodlí měňte seřízení teploty jen postupně.
- Nastavte ovladač přívodu vzduchu vlevo do polohy "venkovní vzduch".
- Abyste dosáhli dokonale rovnoměrného rozdělení proudu vzduchu, dbejte na průchodnost vstupní mřížky venkovního vzduchu umístěné na kapotě motoru, průchodnost větracích otvorů a rozvodu vzduchu pod předními sedadly. Dbejte na dobrý stav pylového filtru.

VÁŠ PEUGEOT 206 PODROBNĚ

TOPENÍ / VĚTRÁNÍ

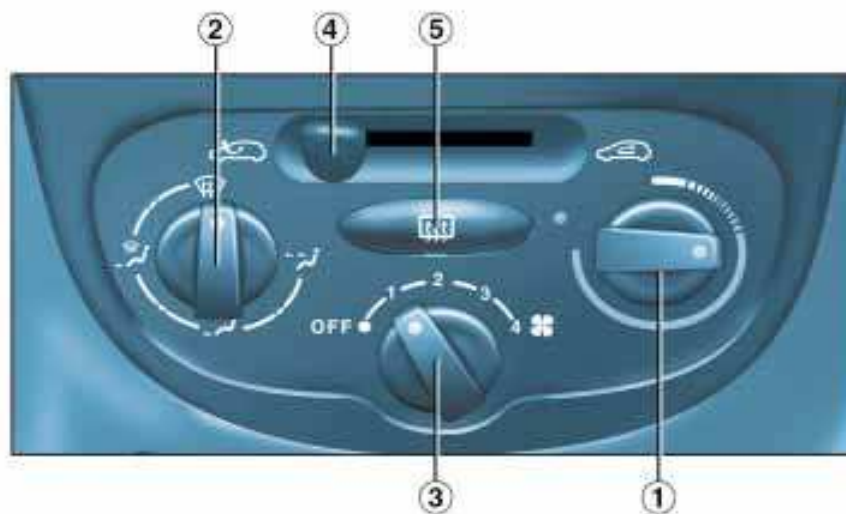

1. Seřízení teploty

Nastavte podle svého přání:
modré pole (venkovní teplota),
červené pole (topení).

2. Rozdělení proudu vzduchu



Čelní okno a boční okna
(odmlžování - odmrazování).

Pro rychlé odmrazení nebo odmlžení
čelního okna a bočních oken:

- dejte ovladač vstupu venkovního vzduchu vlevo do polohy "venkovní vzduch",
- nastavte ovladače teploty a intenzity větrání do polohy "maximum",
- zavřete střední větrací otvory.

VÁŠ PEUGEOT 206 PODROBNĚ



Čelní okno, boční okna a nohy cestujících.



Pouze nohy cestujících.

Tento způsob seřízení doporučujeme pro zimní počasí.



Střední a boční větrací otvory.

Tento způsob seřízení doporučujeme pro teplé počasí.

3. Nastavení intenzity větrání



Otáčením ovladače od polohy **1** do polohy **4** nastavte požadovanou rychlost ventilátoru.

4. Ovládání přívodu vzduchu



Přívod venkovního vzduchu.

Toto je normální provozní poloha.



Obíhání vzduchu uvnitř kabiny.

Tato poloha umožňuje izolovat kabinu od venkovních nepříjemných pachů nebo kouře a urychlit ohřev kabiny.

Jakmile je to možné, vraťte ovládání zpět na vstup venkovního vzduchu, aby nedošlo k zamlžení oken.

5. Odmrazování zadního okna



Za chodu motoru můžete stisknutím tohoto ovladače zapnout odmrzování zadního okna a zpětných zrcátek.

Vypne se automaticky přibližně po dvanácti minutách.

Novým stisknutím uvedete odmrzování znovu do chodu na dvanáct minut.

Odmrazování můžete vypnout stisknutím ovladače před uplynutím uvedených dvanácti minut.

VÁŠ PEUGEOT 206 PODROBNĚ

KLIMATIZACE

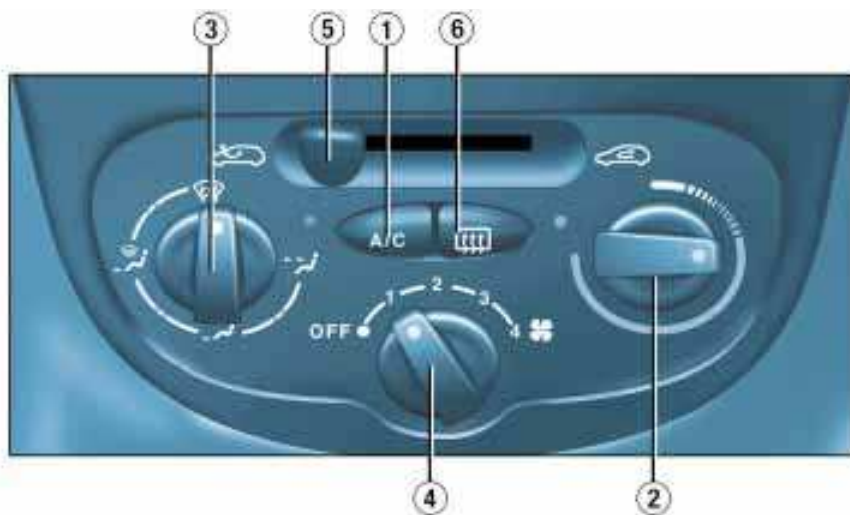

1. Ovládání klimatizace

Klimatizační zařízení je určeno pro provoz po celý rok. V létě umožňuje snížit teplotu v kabině a v zimě, při teplotě nad 0°C, zvyšuje účinnost odmlžování.



Pro zapnutí klimatizačního zařízení stiskněte tlačítko. Rozsvítí se kontrolka.

Klimatizace nefunguje, pokud nastavíte ovladač intenzity větrání do polohy "OFF".

Poznámka

Při chlazení vzduchu dochází v klimatizačním systému ke srážení vlhkosti a nashromážděná voda vyteče po zastavení vozidla. Je to normální jev.

2. Seřízení teploty

Nastavte podle svého přání: modré pole (ochlazování vzduchu při zapnutí klimatizaci), červené pole (topení).

VÁŠ PEUGEOT 206 PODROBNĚ

3. Rozdělení proudu vzduchu



Čelní okno a boční okna (odmlžování - odmrazování).

Pro rychlé odmrazení nebo odmlžení čelního okna a bočních oken:

- nastavte ovladače teploty a intenzity větrání do polohy "maximum",
- zavřete střední větrací otvory,
- přemístěte ovladač vstupu venkovního vzduchu vlevo do polohy "venkovní vzduch",
- zapněte klimatizaci.



Čelní okno, boční okna a nohy cestujících.



Pouze nohy cestujících.

Tento způsob seřízení doporučujeme pro zimní počasí.



Střední a boční větrací otvory.

Tento způsob seřízení doporučujeme pro teplé počasí.

4. Nastavení intenzity větrání



Otáčením ovladače od polohy 1 k poloze 4 nastavte požadovanou rychlost ventilátoru.

5. Ovládání přívodu vzduchu



Přívod venkovního vzduchu.

Toto je normální provozní poloha.



Obíhání vzduchu uvnitř kabiny.

Tato poloha umožňuje izolovat kabinu od venkovních nepříjemných pachů nebo kouře.

Při použití se zapnutým klimatizačním zařízením zvýší jeho účinnost (ať už je nastaveno na chlazení nebo topení).

Pokud zvolíte tuto polohu při vypnuté klimatizaci, riskujete zamlžení oken.

Jakmile je to možné, vraťte ovládání zpět na vstup venkovního vzduchu.

6. Odmrazování zadního okna



Za chodu motoru můžete stisknutím tohoto ovladače zapnout odmrazování zadního okna a zpětných zrcátek.

Vypne se automaticky přibližně po dvanácti minutách.

Novým stisknutím uvedete odmrazování znovu do chodu na dvanáct minut.

Odmrazování můžete vypnout stisknutím ovladače před uplynutím uvedených dvanácti minut.

Důležité zásady

Abyste systém uchovali v bezvadném stavu, zapínejte klimatizaci nejméně jednou nebo dvakrát za měsíc na dobu pět až deset minut.

Jestliže zařízení nechladí, nezapínejte ho a obraťte se na servis PEUGEOT.

Poznámka: pro optimalizování činnosti klimatizace nechte otevřené větrací otvory.

VÁŠ PEUGEOT 206 PODROBNĚ



VÁŠ PEUGEOT 206 PODROBNĚ

PŘEDNÍ SEDADLA

1. Podélné seřizování

Nadzvedněte ovladač a posuňte sedadlo zepředu dozadu.

2. Přístup k zadním místům (3 dveře)

Vsuňte prsty ruky do jednoho z madel a zatlačením směrem dopředu sklopte opěradlo a posuňte sedadlo dopředu. Po narovnání se sedadlo vrátí do původní polohy.

Když je přední sedadlo spolujezdce v poloze lehátka, přístup k zadním místům není umožněn.

3. Seřízení sklonu opěradla

Zatlačte jeden ze dvou ovladačů směrem dozadu.

4. Nastavení výšky

Přitáhněte ovladač směrem nahoru.

Nadzdvihněte se pro odlehčení sedadla, jestliže ho chcete nastavit do vyšší polohy, nebo zatlačte, pokud chcete jeho polohu snížit.

5. Ovládání vyhřívání sedadel

Stiskněte vypínač. Teplota bude automaticky regulována.

Novým stisknutím vyhřívání vypnete.

6. Nastavení výšky a sklonu opěrky hlavy

Pro zvednutí přitáhněte opěrku směrem nahoru.

Nastavení je správné, jestliže horní kraj opěrky je v úrovni temene hlavy.

Opěrka hlavy má výztuž se zoubkem, který znemožňuje její posunutí dolů (bezpečnostní zařízení pro případ nárazu).

Pro posunutí opěrky dolů je třeba stlačit:

- západku umístěnou na levém vodičku u spodku výztuže opěrky
- a současně tlačít opěrku směrem dolů.

Pro vytažení opěrky stlaďte západku.

Zadní opěrky hlavy

Mají jednu polohu pro jízdu s cestujícími vzadu (vysokou) a jednu polohu pro jízdu bez cestujících vzadu (nízkou) a lze je vymontovat.

Pro posunutí opěrek dolů stlaďte západku.

Pro vyndání opěrek je vytáhněte nahoru až na doraz a stlaďte západku.



Nikdy nejezdít s demonstovanými opěrkami hlavy. Opěrky hlavy musí být při jízdě namontované a správně seřizené.

VÁŠ PEUGEOT 206 PODROBNĚ



Variabilní sedadlo spolujezdce

Přístup do odkládací schránky

- Posuňte sedadlo co nejvíce dozadu.
- Odblokujte přední část sedáku jejím nadzvednutím a přitažením.
- Překlopte sedák směrem dopředu.



Odkládací schránka

- Nadzvednutím víka otevřete odkládací schránku.
- Před překlopením sedáku se přesvědčte, že je víko dobře zajištěno.



Sklopení opěradla (všechny typy)

- Vyjměte opěrku hlavy, aby se dalo opěradlo zcela sklopit.
- Zatlačte jeden ze dvou ovladačů 2 směrem dozadu a sklopte opěradlo.

Poznámka: u variabilního sedadla lze sedák překlopit nebo demontovat, aby bylo možné sklopit opěradlo do vodorovné polohy.

VÁŠ PEUGEOT 206 PODROBNĚ

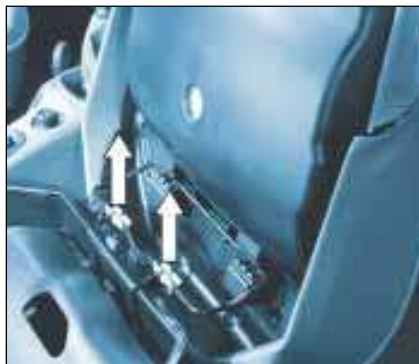

Demontáž sedáku variabilního sedadla spolujezdce

- Posuňte sedadlo co nejvíce dozadu.
- Odblokujte přední část sedáku jejím nadzvednutím a přitažením směrem dopředu.
- Překlopte sedák směrem dopředu.
- Odpojte konektor vyhřívání sedadla stlačením kovového drátku.
- Tahem směrem nahoru překlopte sedák zleva doprava pro usnadnění jeho demontáže.



Montáž sedáku variabilního sedadla spolujezdce

- Posuňte sedadlo co nejvíce dozadu.
- Zasuňte upevnění sedáku do příchytek.
- Připojte konektor vyhřívání sedadla.
- Sklopte sedák.

VÁŠ PEUGEOT 206 PODROBNĚ



ZADNÍ SEDADLOVÁ LAVICE NEBO SEDADLA

Sklopení zadní sedadlové lavice nebo sedadel:

- nadzvedněte přední část sedáku **1**,
- překlopte sedák **1** k předním sedadlům,
- umístěte bezpečnostní pás pod vodítko pásu **2**,
- přitážením ovladače **3** odblokujte opěradlo **4**,
- vyjměte opěrku hlavy nebo ji posuňte dolů,
- sklopte opěradlo **4**.

Překlopte vždy nejprve sedák, poté opěradlo (nebezpečí poškození).

Při zpětném umístění:

- překlopte zpět opěradlo,
- překlopte sedák,
- před zajištěním přední části sedáku dejte nejprve zpět na místo břišní bezpečnostní pás a zámky zapínání pásů.

Dbejte na to, abyste nepřiskřípli bezpečnostní pásy.

VÁŠ PEUGEOT 206 PODROBNĚ



Demontáž zadního sedáku

- Překlopte sedák k předním sedadlům.
- Stisknutím upevnění sedáku je uvolníte z přichytek.
- Vyměňte sedák.



PŘEPRAVA DLOUHÝCH PŘEDMĚTŮ

Pro uložení dlouhých předmětů:

Přední sedadlo:

- demontujte sedák variabilního sedadla (viz příslušný odstavec) a sklopte opěradlo.

Zadní sedadlo:

- demontujte sedák,
- sklopte opěradlo.

VÁŠ PEUGEOT 206 PODROBNĚ



ÚCHYTY "ISOFIX"

Upevňovací úchyty Isofix jsou k dispozici na dvou postranních zadních sedadlech a na předním sedadle spolujezdce. Slouží k upevnění **speciální dětské sedačky**, prodávané v síti PEUGEOT.

Zámky na dětské sedačce se zaháknou za úchyty Isofix na sedadle, díky čemuž je montáž sedačky bezpečná a rychlá.

Vpředu musí být dětská sedačka namontovaná v poloze zády ke směru jízdy pro děti od narození do 13 kg: **přední sedadlo musí být posunuté co nejvíce dopředu**, aby se skelet dětské sedačky dotýkal palubní desky nebo aby byl k ní co nejbližší.

V tomto případě je nutné neutralizovat nafukovací vak "airbag" spolujezdce.

Jinak by při eventuálním nafouknutí vaku hrozilo nebezpečí usmrcení nebo vážného poranění dítěte.

Výjimečně může být dětská sedačka namontována v poloze čelem ke směru jízdy, když jsou zadní místa ve vozidle již obsazená dalšími dětmi nebo nelze zadní sedadla použít (jsou vymontovaná, sklopená). V takovém případě použijte současně úchyty Isofix, přední ochranný díl dětské sedačky a bezpečnostní pás, přitom přední sedadlo spolujezdce nastavte zcela dozadu. Nafukovací vak "airbag" spolujezdce může zůstat aktivovaný.

Vzadu může být dětská sedačka namontovaná v poloze zády ke směru jízdy nebo čelem ke směru jízdy. V tomto případě **musí být přední sedadlo nastavené ve střední vzdálenosti na kolejničce a jeho opěradlo musí být narovnané.**

Při použití sedačky čelem ke směru jízdy je povinné použít současně úchyty Isofix, přední ochranný díl dětské sedačky a bezpečnostní pás.



Výše uvedenou speciální dětskou sedačkou je sedačka KIDDY Isofix. Používá se v poloze zády ke směru jízdy pro děti od narození do 13 kg a v poloze čelem ke směru jízdy pro děti s váhou 9 až 18 kg.

Tuto sedačku je rovněž možno použít na sedadlech nevybavených úchyty Isofix: v takovém případě je povinné ji připevnit k sedadlu vozidla pomocí tříbodového bezpečnostního pásu.

Řiďte se pokyny pro montáž dětské sedačky, uvedenými v montážním návodu jejího výrobce.

VÁŠ PEUGEOT 206 PODROBNĚ



DĚTSKÉ SEDAČKY

Při konstrukci všech vozů věnuje automobilka PEUGEOT problematice ochrany dětí velikou péči. Nicméně bezpečnost Vašich dětí závisí také na Vás.

Pro zajištění optimální bezpečnosti dbejte na následující doporučení:

- používání homologovaného zádržného systému*, uzpůsobeného váze dítěte, je povinné při transportu dětí mladších 10 let na místech vybavených bezpečnostními pásy,
- na místě spolujezdce vpředu* nesmí být děti mladší 10 let převáženy v poloze čelem ke směru jízdy**. Je povolena poloha zády ke směru jízdy. V této poloze je povinné neutralizovat nafukovací vak "airbag" spolujezdce.

Automobilka PEUGEOT doporučuje následující zařízení, která prošla jejími početnými testy:

Od narození do 18 měsíců (do 13 kg)

- ① "Römer Babysure": upevňuje se zády ke směru jízdy na předním i zadních sedadlech pomocí třibodového bezpečnostního pásu. Vpředu musí být sedadlo spolujezdce ve **střední** vzdálenosti (střední poloha na kolejničce).

Od 9 měsíců do 3 až 4 let (9 až 18 kg)

- ② "Römer Prince": upevňuje se na zadní sedadla pomocí třibodového bezpečnostního pásu. Pro bezpečnost dítěte je nutné, aby sedačka a její přední část ve formě stolečku nebyly nikdy od sebe odděleny.

Od 3 do 6 let (15 až 25 kg)

- ③ "Römer Vario": upevňuje se na zadní sedadla pomocí dvoubodového nebo třibodového bezpečnostního pásu.

VÁŠ PEUGEOT 206 PODROBNĚ

Od 3 do 10 let (15 až 36 kg)

- ④ "Recaro Start": upevňuje se na zadní sedadla pomocí tříbodového bezpečnostního pásu.

Výška, šířka a délka sedáku musí být seřizeny podle věku a tělesných rozměrů dítěte.

- ⑤ "Klissan Optima": upevňuje se na zadní sedadla pomocí tříbodového bezpečnostního pásu.

Od 6 let (přibližně 22 kg) používejte pouze podložku.

Dbejte na to, aby byly tříbodové bezpečnostní pásy nebo zvláštní popruhy sedačky správně zapnuty a napnuty co nejbližší k tělu dítěte, a to i při jízdě na krátkou vzdálenost.

Aby nedošlo k náhodnému otevření dveří: používejte dětskou pojistku.

Dbejte na to, aby zadní okna nebyla otevřena víc než o jednu třetinu.

* Podle předpisů platných v příslušné zemi.

** Vyjma případu, kdy jsou zadní místa již obsazena dalšími dětmi nebo nelze zadní sedadla použít (jsou vymontovaná, sklopená). V takovém případě posuňte sedadlo spolujezdce zcela dozadu a ponechte aktivní nafukovací vak "airbag".



Nenechte nikdy dítě nebo zvíře ve vozidle s uzavřenými okny na přímém slunci.

Nikdy nenechávejte klíčky v dosahu dětí uvnitř vozidla.



Neutralizujte nafukovací vak "airbag" spolujezdce, když je na sedadle spolujezdce vpředu umístěna dětská sedačka zády ke směru jízdy.

Jinak by mohlo při nafouknutí vaku dojít k usmrcení nebo vážnému poranění dítěte.

Přesně dodržujte pokyny pro montáž sedačky, které jsou uvedené v návodu k použití dětských sedaček.

VÁŠ PEUGEOT 206 PODROBNĚ

Souhrn možností montáže zádržných prostředků pro děti, podle váhové kategorie a místa ve vozidle (podle Směrnice 2000/3):

Místo	Váhová kategorie			
	< 13 kg	9 - 18 kg	15 - 25 kg	22 - 36 kg
Spolujezdec vpředu Pevné sedadlo, sedadlo s výškovou regulací	U L1, L6	U L2, L7	U L3, L4, L5	U L4, L5
Cestující vzadu Na boku	U L1, L6	U L2, L7	U L3, L4, L5	U L4, L5
Cestující vzadu Uprostřed Tříbodový bezpečnostní pás	X	U F L2	U F L3, L4, L5	U F L4, L5
Cestující vzadu Uprostřed Dvoubodový bezpečnostní pás	X	U F L2	U F L3	U F

U : univerzální kategorie.

U F : univerzální kategorie, čelem ke směru jízdy.

X : žádný zádržný prostředek pro děti.

Podle země určení:

L1	: BRITAX Babysure	E11 0344117	Univerzální (od narození do 13 kg).
L2	: ROMER Prince	E1 03301058	Univerzální (9 až 18 kg).
L3	: ROMER Vario	E1 03301120	Univerzální (15 až 25 kg).
L4	: RECARO Start	E1 03301108	Univerzální (15 až 36 kg).
L5	: KLIPPAN Optima	E17 030007	Univerzální (15 až 36 kg).
L6	: KIDDY Isofix zády ke směru jízdy	E1 03301123	Univerzální (od narození do 13 kg)*.
L7	: KIDDY Isofix čelem ke směru jízdy	E2 030011	Univerzální (9 až 18 kg)*.

* Viz kapitola "Sedadla - § Úchyty Isofix" pro použití dětské sedačky KIDDY na úchytech Isofix ve vozidle.

VÁŠ PEUGEOT 206 PODROBNĚ



BEZPEČNOSTNÍ PÁSY

Seřízení výšky ukotvení:

- Posunutí dolů: přitáhněte ovladač a posuňte jej dolů.
- Posunutí nahoru: posuňte ovladač nahoru.

Zapnutí bezpečnostní pásů

Přitáhněte pás a sponu zapněte do zámku.

Přední bezpečnostní pásy s pyrotechnickými předpínači a omezovači tlaku

Bezpečnost cestujících při čelním nárazu je zvýšena použitím bezpečnostních pásů s pyrotechnickými předpínači a omezovači tlaku na předních sedadlech.

Od určité síly nárazu napne okamžitě pyrotechnický systém bezpečnostní pás tak, aby se pevně přitiskl k tělu cestujícího.

Pyrotechnické předpínače bezpečnostních pásů jsou aktivní pouze při zapnutém zapalování.

Omezovač tlaku slouží k zeslabení tlaku pásu na tělo cestujícího při kolizi.

Zadní bezpečnostní pásy

Zadní místa jsou vybavena dvěma tříbodovými samonavíjecími bezpečnostními pásy a jedním břišním pásem (jednodílná lavice) nebo třemi tříbodovými samonavíjecími pásy (dvoudílná lavice 1: 2).



Aby byly pásy účinné, musí být napnuty co nejbližší k tělu.

Ke spuštění pyrotechnických předpínačů pásů může dojít i nezávisle na nafukovacích vacích, a to v závislosti na druhu a síle nárazu.

V každém případě spuštění se rozsvítí kontrolka Airbag na přístrojové desce.

Po nárazu nechte zařízení zkontrolovat v servisu PEUGEOT.

System je navržen tak, aby byl plně funkční po dobu deseti let.

Poté ho nechte vyměnit.

VÁŠ PEUGEOT 206 PODROBNĚ

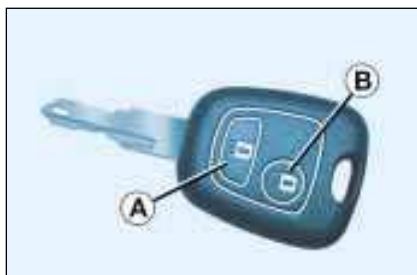

KLÍČE

Klíči lze jednotlivě zamknout a odemknout přední dveře a uzávěr palivové nádrže. Slouží rovněž k přepínání ovladače neutralizace nafukovacího vaku spolujezdce a k zapínání zapalování.

Centrální zamykání

Prostřednictvím zámku předních dveří lze klíči zamknout a odemknout všechny dveře a zavazadlový prostor.

Jestliže jsou jedny z dveří, zavazadlový prostor (206 SW) nebo zadní okno (206 SW) otevřené, nedojde k centrálnímu uzamknutí.

Dálkový ovladač

Zajišťuje stejné funkce jako klíče, ale nadálku.

Zamykání

Vozidlo zamknete jedním stisknutím tlačítka **A**.

Uzamknutí je signalizováno rozsvícením směrových světel na přibližně dvě sekundy.

Odemykání

Vozidlo odemknete jedním stisknutím tlačítka **B**.

Odemknutí je signalizováno rychlým zablikáním směrových světel.

206 SW: odemykání vozidla a otevírání zadního okna se provádí dlouhým stisknutím tlačítka **B**.

Poznámka: Jestliže dojde k nechtěnému odemknutí vozidla a do 30 sekund nejsou otevřeny dveře, vozidlo se automaticky znovu zamkne (206 SW).

Netiskněte tlačítko dálkového ovladače mimo jeho dosah (příliš daleko od vozidla). Mohli byste ho vyřadit z činnosti. Pokud k tomu dojde, je nutno provést novou aktivaci dálkového ovladače.

Zapomenutý klíč

Řidič je upozorněn na zapomenutí klíče ve spínací skřínce zvukovým signálem při otevření dveří řidiče.

Nalezení zaparkovaného vozidla

Pro nalezení zamknutého vozidla na parkovišti:

- ☞ stiskněte tlačítko **A**, stropní světla se rozsvítí a směrová světla blikají po dobu několika sekund.

Výměna elektrického článku dálkového ovladače

Informace o vybitém elektrickém článku je podána řidiči pomocí zvukového signálu a hlášení "**Vybitý el. článek dálkového ovladače**" na vícefunkčním displeji. Pro výměnu el. článku vyšroubujte šroubek a otevřete ovladač v blízkosti ouška pomocí mince (článek CR 2016/3 V).

Pokud po výměně článku není dálkový ovladač funkční, proveďte jeho opětovnou aktivaci.

Opětná aktivace dálkového ovladače

- ☞ Vypněte zapalování.
- ☞ Znovu zapněte zapalování.
- ☞ Stiskněte tlačítko **A**.
- ☞ Vypněte zapalování a vysuňte klíč s dálkovým ovladačem ze spínací skříňky. Dálkový ovladač je znovu funkční.

VÁŠ PEUGEOT 206 PODROBNĚ

ELEKTRONICKÉ BLOKOVÁNÍ STARTOVÁNÍ "IMOBILIZÉR"

Zablokováním řídicího systému motoru při vypnutí zapalování znemožňuje immobilizér násilné nastartování motoru vozidla. Klíč obsahuje elektronický čip, který má zvláštní kód. Při zapnutí zapalování musí být kód klíče systémem rozpoznán, aby bylo možné nastartovat.

V případě poruchy funkce systému budete upozorněni zvukovým signálem a hlášením na vícefunkčním displeji.

V tomto případě nebude možno nastartovat motor vozidla.

Urychleně se obraťte na servis PEUGEOT.



DŮVĚRNÁ KARTA

Na kartě je uvedený identifikační kód nezbytný k provedení jakéhokoli zásahu do tohoto systému v servisu PEUGEOT. Tento kód je zakrytý fólií, kterou sundejte jen v případě potřeby.

Uložte svou kartu na bezpečné místo, nikdy ji nenechávejte uvnitř vozidla.



Pečlivě si zaznamenejte čísla všech klíčů, která jsou uvedena ve formě kódu na štítku připojeném ke klíčům. V případě ztráty klíčů Vám bude moci servis PEUGEOT s pomocí těchto čísel urychleně dodat nové klíče.

Vysokofrekvenční dálkové ovládání je výkonný systém.

Nemanipulujte s ovladačem v kapse, aby nedošlo k nechtěnému odemknutí vozidla.

Dálkový ovladač nemůže fungovat, když je klíč zasunutý v zámku řízení, i když je vypnuté zapalování. Výjimkou je postup opětné aktivace.

Z bezpečnostních důvodů (když jsou ve voze děti) vytáhněte klíč ze zámku řízení před vystoupením z vozidla, i když odcházíte jen na krátkou chvíli.

Netiskněte tlačítka dálkového ovladače mimo jeho dosah (příliš daleko od vozidla), protože je nebezpečí, že přestane fungovat. Pokud k tomu dojde, je nutné provést novou aktivaci ovladače.

Při koupi ojetého vozidla:

- *přesvědčte se, že jste obdrželi důvěrnou kartu s kódem,*
- *nechte v servisu PEUGEOT provést postup uložení kódů klíčů do paměti systému. To zaručí, že bude možné nastartovat motor vozidla jen s klíči, které vlastníte.*

Neprovádějte žádné změny systému elektronického blokování startování.

VÁŠ PEUGEOT 206 PODROBNĚ

DVEŘE



Přední dveře (sedan a 206 SW)



Zadní dveře (206 SW)
Otevírání dveří zvenku



Otevírání dveří zevnitř

Zamykání zevnitř

Bez centrálního zamykání

Pro uzamknutí stiskněte tlačítko **A**. Tlačítko ovládá pouze příslušné dveře.

Tlačítko na dveřích řidiče umožňuje zamknout dveře, zavazadlový prostor a zadní okno (206 SW).

S centrálním zamykáním

Pro uzamknutí stiskněte tlačítko **A**.

Při zamknutí jedné přední dveří se zároveň zamknou druhé přední dveře, zadní dveře, zavazadlový prostor (206 SW) a zadní okno (206 SW).

Tlačítka na zadních dveřích ovládají pouze ty dveře, na kterých se nacházejí.

Odemykání zevnitř

Pro odemknutí vytáhněte nahoru tlačítko **A** nebo použijte dveřní klíčku.

Výstraha "otevřené dveře"

Když jsou některé z dveří nedovřené a **motor je v chodu**, budete upozorněni zvukovým signálem a hlášením nebo obrázkem na vícefunkčním displeji udávajícím, o které dveře se jedná.

Za jízdy vozidla bude navíc blikat stropní světlo, pokud je jeho ovladač v poloze "zapnutí osvětlení při otevření dveří".

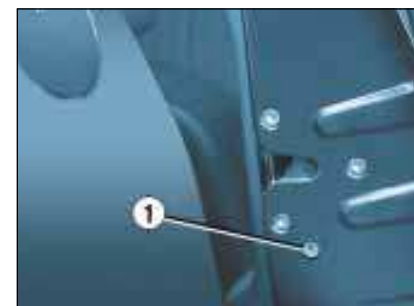

DĚTSKÁ POJISTKA

Znemožňuje otevření zadních dveří zevnitř.

Pomocí klíče zapalování otočte ovladač **1** o čtvrt otáčky.

VÁŠ PEUGEOT 206 PODROBNĚ

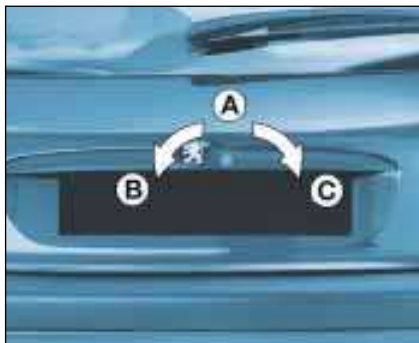

ZAMYKÁNÍ A ODEMYKÁNÍ ZAVAZADLOVÉHO PROSTORU (SEDAN)

Bez centrálního zamykání:

Zavazadlový prostor uzamknete otočením klíče z polohy **A** do polohy **C**.

Při odemykání otočte klíč z polohy **A** do polohy **B**, stiskněte madlo a nadzvedněte výklopné dveře.

S centrálním zamykáním:

Zavazadlový prostor se zamyká i odemýká zároveň s dveřmi.

Při otevření výklopných dveří se rozsvítí osvětlení zavazadlového prostoru.

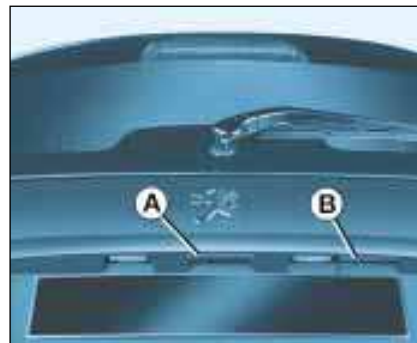

ZAMYKÁNÍ / ODEMYKÁNÍ ZAVAZADLOVÉHO PROSTORU A ZADNÍHO OKNA (206 SW)

Není možné otevřít současně zavazadlový prostor a zadní okno.

Bez centrálního zamykání

Zamknutí nebo odemknutí zavazadlového prostoru a zadního okna se provádí prostřednictvím zámku dveří řidiče.

Když je zadní okno zavřené, **zavazadlový prostor otevřete** ovladačem **A** a nadzvedněte výklopné dveře.

Když je zavřený zavazadlový prostor, **zadní okno otevřete** ovladačem **B** a poté okno zvedněte s pomocí ramena stěrače (umístění **C**).

S centrálním zamykáním

Zavazadlový prostor se zamyká a odemýká současně s dveřmi.

Když je zadní okno zavřené, **zavazadlový prostor otevřete** ovladačem **A** a nadzvedněte výklopné dveře.

Když je zavřený zavazadlový prostor, **zadní okno otevřete** dlouhým stisknutím tlačítka odemýkání na dálkovém ovladači nebo ovladačem **B** poté okno zvedněte s pomocí ramena stěrače (umístění **C**).

VÁŠ PEUGEOT 206 PODROBNĚ

Při otevření zavazadlového prostoru nebo zadního okna se automaticky zapne osvětlení.

Poznámky: zavazadlový prostor a zadní okno se při rychlosti 10 km/h automaticky zamknou a odemknou se při otevření dveří.

Když je zadní stěrač v některé z poloh stírání, je možné otevřít zadní okno až na konci cyklu.

Zavřete zadní okno s pomocí ramena stěrače nebo zatlačením ve středu okna.

Výstraha "otevřený zavazadlový prostor/zadní okno"

Motor v chodu, jestliže jsou výklopné dveře zavazadlového prostoru nebo zadní okno špatně zavřené, budete upozorněni zvukovým signálem a hlášením **"Otevřený zavazadlový prostor"** nebo obrázkem na vícefunkčním displeji.

Za jízdy vozidla navíc bliká stropní světlo, pokud je tlačítko stropního světla v poloze "rozsvícení při otevření výklopných dveří zavazadlového prostoru nebo zadního okna".



NOUZOVÉ OTEVŘENÍ (sedan)

Slouží k odemknutí zavazadlového prostoru v případě závady centrálního zamykání:

- sklopte zadní sedadla, abyste měli přístup do zavazadlového prostoru zevnitř vozidla,
- přitáhněte obložení víka zavazadlového prostoru pro jeho uvolnění,
- posuňte směrem nahoru páčku otvírání 1.

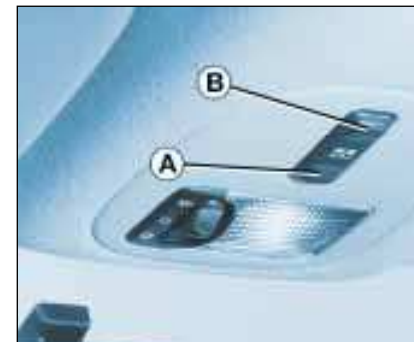

OTVÍRACÍ STŘECHA (sedan)

Otevření

Stiskněte část **B** vypínače, otvírací střecha se otevře do střední polohy (pohodlí). Pro úplné otevření otvírací střechy stiskněte část **B** vypínače ještě jednou.

Zavření

Stiskněte část **A** vypínače, otvírací střecha se přesune do střední polohy (pohodlí). Pro úplné zavření otvírací střechy stiskněte znovu část **A** vypínače.

Clona panoramatické skleněné střechy

Stiskněte část **A** nebo **B** vypínače až do nastavení žádané polohy.

VÁŠ PEUGEOT 206 PODROBNĚ



OTEVÍRÁNÍ KAPOTY MOTORU

Zevnitř: přitáhněte ovladač umístěný vlevo pod palubní deskou.

Zvenku: zvedněte ovladač a nadzvedněte kapotu.



VZPĚRA KAPOTY

Zajistěte kapotu v otevřené poloze upevněním vzpěry.

Před zavřením kapoty dejte vzpěru zpět na její místo.

Při zavírání

Spouštějte kapotu a těsně před uzavřením ji pusťte. Ověřte, že je dobře zajištěna.



ČERPÁNÍ PALIVA DO NÁDRŽE

Při čerpání musí být **motor zastaven**.

Zasuňte klíč do zámku a otočte doleva.

Vyjměte uzávěr.

Na štítku je uveden druh paliva, který je třeba načerpat.

Pokud chcete načerpat plnou nádrž, nepokračujte po třetím vypnutí pistole. Mohlo by dojít k poruše funkce vozidla.

Objem palivové nádrže je přibližně 50 litrů.

VÁŠ PEUGEOT 206 PODROBNĚ

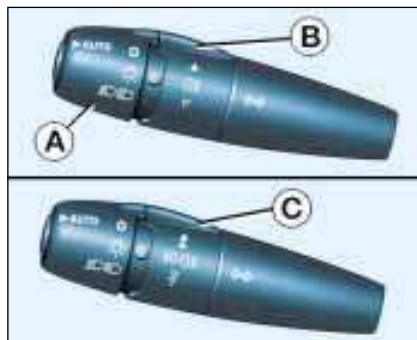

OVLADAČ SVĚTEL

Přední a zadní světla

Volba se provádí otáčením prstence **A**.



Světla zhasnutá



Obrysová světla



Potkávací / dálková světla



Automatické rozsvěcování světel

Přepínání potkávací / dálková světla

Přitáhněte ovladač směrem k sobě.

Poznámka: při vypnutém zapalování se po otevření dveří řidiče rozezní zvukový signál, jestliže jste opomenuli zhasnout světla.

Přední světlomety do mlhy a zadní světlo do mlhy

Volba těchto světel se provádí otočením prstence směrem dopředu pro rozsvícení a směrem dozadu pro zhasnutí. Stav je znázorňován kontrolkou na přístrojové desce.

Vozidla vybavená zadním světlem do mlhy (prsteneček B)



Zadní světlo do mlhy

Světlo může fungovat pouze zároveň s potkávacími a dálkovými světly.

Vozidla vybavená předními světlomety do mlhy a zadním světlem do mlhy (prsteneček C)



Přední světlomety do mlhy (1. otočení prstence směrem dopředu)



Přední světlomety do mlhy a zadní světlo do mlhy (2. otočení prstence směrem dopředu)

Poznámka: pro zhasnutí zadního světla do mlhy a předních světlometů do mlhy otočte prsteneček dvakrát po sobě směrem dozadu.

Směrová světla



Vlevo: směrem dolů.

Vpravo: směrem nahoru.



Za jasného počasí nebo při dešti, ve dne stejně jako v noci, rozsvícené přední světlomety do mlhy a zadní světlo do mlhy oslňují a jejich použití je zakázáno. Nezapomeňte je vypnout, jakmile jich již není zapotřebí.

VÁŠ PEUGEOT 206 PODROBNĚ

AUTOMATICKÉ ROZSVĚCOVÁNÍ SVĚTEL

Obrysová a potkávací světla se rozsvítí automaticky, když je slabá světelná intenzita.

Světla zhasnou, jakmile je znovu světelná intenzita dostatečná.

Poznámka: při jízdě v mlze nebo při sněžení může snímač světelné intenzity zaznamenat dostatečnou intenzitu světla. Z tohoto důvodu se světla automaticky nerozsvítí.

Při dodání vozidla je tato funkce v aktivním stavu. Pro neutralizování nebo aktivování této funkce:

- otočte klíč ve spínací skřínce do polohy Příslušenství (1. poloha klíče),
- stlačte na více než čtyři sekundy konec ovladače světel.

Poznámka: po vypnutí zapalování zůstanou světla rozsvícená (v závislosti na světelné intenzitě) přibližně 45 sekund nebo až do zamknutí vozidla.

Poznámka: snímač světelné intenzity, spojený se snímačem deště, je umístěn uprostřed čelního skla, za vnitřním zpětným zrcátkem. Slouží k automatickému rozsvěcování světel.

Kontrola funkce

Aktivace

Při aktivaci funkce zazní zvukový signál a na vícefunkčním displeji se objeví hlášení "**Automatické rozsvěcování světel je aktivní**".

Neutralizace

Neutralizování funkce je doprovázeno zvukovým signálem.

Poznámka: funkce je dočasně neutralizována, když řidič použije ruční polohy ovládání světel.

V případě poruchy funkce snímače světelné intenzity systém aktivuje automatickou funkci (světla se rozsvítí). Řidiči je podána výstraha prostřednictvím zvukového signálu a hlášení "**Automatické rozsvěcování světel je vadné**" na vícefunkčním displeji.

Obraťte se na servis PEUGEOT pro zkontrolování systému.

VÁŠ PEUGEOT 206 PODROBNĚ

OVLADAČ STĚRAČŮ

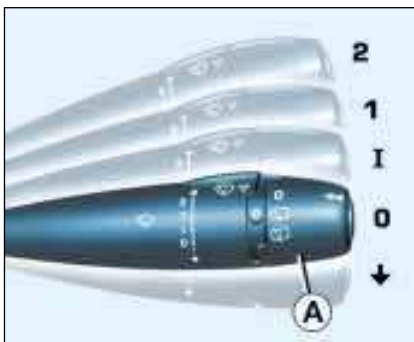

Ovládání stěračů s přerušovaným chodem

Přední stěrače

- 2 Rychlé stírání (silný déšť).
- 1 Normální stírání (mírný déšť).
- I Přerušované stírání.
- 0 Vypnuto.
- ↓ Jedno setření (zatlačte směrem dolů).

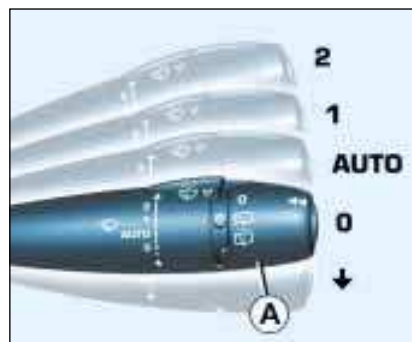

Ovládání stěračů s automatickým chodem

Přední stěrače

- 2 Rychlé stírání (silný déšť).
- 1 Normální stírání (mírný déšť).
- AUTO Automatické stírání.
- 0 Vypnuto.
- ↓ Jedno setření (zatlačte směrem dolů).

Činnost

Když je ovladač v poloze 1 nebo 2 a vozidlo zastaví, stěrače přejdou na nižší rychlost. Jakmile se vozidlo znovu rozjede, vrátí se na původní rychlost stírání.

V poloze přerušovaného chodu I je rychlost stěračů úměrná rychlosti vozidla.

V poloze **AUTO** je rychlost stěračů úměrná intenzitě dešťových srážek.

Po uplynutí více než jedné minuty od vypnutí zapalování, jestliže je ovladač v poloze zapnutého stírání, bude nutné znovu aktivovat tuto funkci. Aktivaci provedete přepnutím ovladače do libovolné polohy a jeho následným přepnutím do požadované polohy.

Ostřikovač skla a světlometů

Přitáhněte ovladač stěračů směrem k sobě. Spustí se ostřikování a následně stírání skla na stanovenou dobu.

Ostřikování světlometů funguje současně s ostřikováním skla po dobu dvou sekund, **pouze jsou-li rozsvícená potkávací nebo dálková světla.**

VÁŠ PEUGEOT 206 PODROBNĚ

Stírání s automatickým přizpůsobováním rychlosti

V poloze **AUTO** fungují stěrače automaticky a **upravují svou rychlost podle intenzity deště**.

Kontrola funkce

Aktivace

Aktivace funkce je doprovázená hlášením "**Automatické stírání je aktivní**" na vícefunkčním displeji.

Na případnou poruchu funkce je řidič upozorněn zvukovým signálem a hlášením "**Závada automatického stírání**" na vícefunkčním displeji.

V **případě poruchy funkce** v poloze **AUTO** budou stěrače pracovat v režimu přerušovaného chodu.

Obraťte se na servis PEUGEOT pro ověření systému.



Při mytí vozidla v automatické mycí lince vypněte zapalování nebo ověřte, že není ovladač stěračů v poloze pro automatické stírání. V zimě je doporučeno před zapnutím automatického stírání vyčkat na úplné odmrazení čelního skla.

Stěrač zadního skla



Otočením prstence **A** na první zoubek zapnete přerušované stírání.

Ostříkovač zadního skla



Otočte prstenec **A** za první zoubek, spustí se ostříkování a následně stírání na stanovenou dobu.

206 SW: činnost zadního stěrače a ostříkovače je neutralizována, když je otevřené zadní okno.

VÁŠ PEUGEOT 206 PODROBNĚ

PALUBNÍ POČÍTAČ



Každé stisknutí tlačítka na konci **páčky ovládání stěračů** umožňuje postupně zobrazit:

Displej B



- jízdní dosah,
- ujetá vzdálenost,
- průměrná spotřeba,
- okamžitá spotřeba,
- průměrná rychlost.

Vynulování

Stiskněte ovladač na více než dvě sekundy.

Displej C

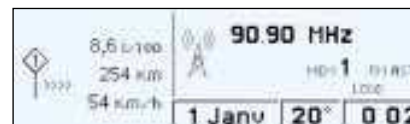

- okamžitá spotřeba a jízdní dosah,
- průměrná spotřeba, ujetá vzdálenost a průměrná rychlost vypočítané pro časový úsek "1",
- průměrná spotřeba, ujetá vzdálenost a průměrná rychlost vypočítané pro časový úsek "2".

Časové úseky "1" a "2" jsou určeny frekvencí nulování. Umožňují například provést denní výpočty pro úsek "1" a měsíční pro úsek "2".

Vynulování

Po zobrazení žádaného časového úseku stiskněte ovladač na více než dvě sekundy.

VÁŠ PEUGEOT 206 PODROBNĚ

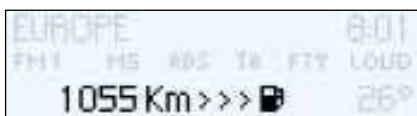

Zásoba paliva - jízdní dosah

Udává počet kilometrů, které je možno ujet s palivem zbývajícím v nádrži.

Poznámka: může se stát, že se tento počet zvýší při změně jízdy nebo profilu vozovky, při které dojde k výraznému poklesu okamžité spotřeby.

Je-li množství paliva v nádrži menší než 3 litry, svítí pouze tři čárky.



Okamžitá spotřeba

Údaj týkající se zaznamenané spotřeby za poslední dvě sekundy jízdy. Indikace začíná při asi 20 km/h.



Průměrná spotřeba

Poměr mezi objemem spotřebovaného paliva a ujetou vzdáleností od posledního vynulování počítače.



Průměrná rychlost

Je počítána od posledního vynulování počítače, vydělením ujeté vzdálenosti dobou jízdy (zapnuté zapalování).



Ujetá vzdálenost

Udává počet ujetých kilometrů od posledního vynulování počítače.

Po vynulování palubního počítače má údaj o jízdním dosahu význam teprve po určité době jízdy.

Jestliže se za jízdy rozsvítí namísto čísel vodorovné čárky, obraťte se na servis PEUGEOT.

VÁŠ PEUGEOT 206 PODROBNĚ

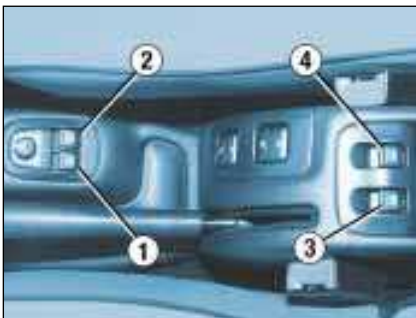

ELEKTRICKÉ OVLÁDÁNÍ OKEN

1. Elektrické ovládání okna řidiče

Řidič má dvě možnosti:

– Posunování po částech:

Přitáhněte nebo stiskněte vypínač 1, aniž byste překročili zvýšený odpor. Posun okna se zastaví, jakmile uvolníte vypínač.

– Úplné automatické otevření nebo zavření:

Přitáhněte nebo stiskněte vypínač 1 za bod odporu. Jediný povel stačí k úplnému otevření nebo zavření okna.

Automatické zavírání funguje pouze za chodu motoru.

2. Elektrické ovládání okna spolujezdce.
3. Elektrické ovládání zadního levého okna.
4. Elektrické ovládání zadního pravého okna.

Dočasná neutralizace posunování zadních oken (bezpečnostní opatření kvůli dětem)

Tento ovladač umožňuje zablokovat posun zadních oken nezávisle na jejich poloze.

POZNÁMKA: z bezpečnostních důvodů při jízdě s dětmi vytáhněte klíč ze spínací skřínky, když opouštíte vozidlo (i jen na krátkou dobu).

POSLEDNÍ BOČNÍ OKNA (3 DVEŘE)



Překlopte páčku 1 a zatlačte na okno pro jeho pootevření.

VÁŠ PEUGEOT 206 PODROBNĚ



Vnitřní zpětné zrcátko s ručním přepínáním

Vnitřní zpětné zrcátko má dvě polohy:

- denní (normální),
- noční (zabraňující oslnění).

Polohu zrcátka změňte zatlačením nebo přitažením páčky, která se nachází na jeho spodním okraji.



Ručně ovládaná vnější zpětná zrcátka

Pohybováním seřizovací páčky ve čtyřech směrech nastavte žádanou polohu.

Po zaparkování vozidla můžete ručně přiklopit zrcátka ke karoserii.

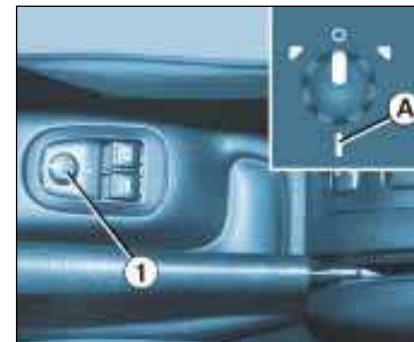

ELEKTRICKY OVLÁDANÁ VNĚJŠÍ ZPĚTNÁ ZRCÁTKA

Otočením ovladače **1** vlevo nebo vpravo zvolte příslušné zrcátko.

Posunem ovladače **1** ve čtyřech směrech provedte seřízení.

Elektrické přiklopení zpětných zrcátek ke karoserii

Při zapnutém zapalování otočte ovladač **1** do polohy **A**.



Krajní část zpětného zrcátka na straně řidiče je asférická (tečkami ohraničená zóna) pro zmenšení "mrtvého úhlu".

Předměty pozorované v zrcátku řidiče a spolujezdce jsou ve skutečnosti blíže, než jak jsou viděny.

Je tedy třeba při odhadování vzdálenosti vozidel přijíždějících zezadu počítat s tímto rozdílem.

VÁŠ PEUGEOT 206 PODROBNĚ



SEŘÍZENÍ SKLONU SVĚTLOMETŮ

Doporučujeme seřídit výšku světelného kužele světlometů podle zatížení vozidla.

- 0. 1 nebo 2 osoby na předních místech.
- . 3 osoby.
- 1. 5 osob.
- 2. 5 osob + maximální povolené zatížení.
- 3. Řidič + maximální povolené zatížení.

Při dodání vozidla jsou světlomety v poloze 0.



VÝŠKOVÉ SEŘÍZENÍ VOLANTU

Ve stojícím vozidle odblokujte volant stlačením ovladače směrem dolů.

Nastavte požadovanou výšku volantu a zajistěte ho v této poloze zvednutím ovladače směrem nahoru.



ZVUKOVÉ VÝSTRAŽNÉ ZARÍZENÍ (KLAKSON)



Zatlačte na jedno z ramen volantu nebo v jeho středu.

VÁŠ PEUGEOT 206 PODROBNĚ

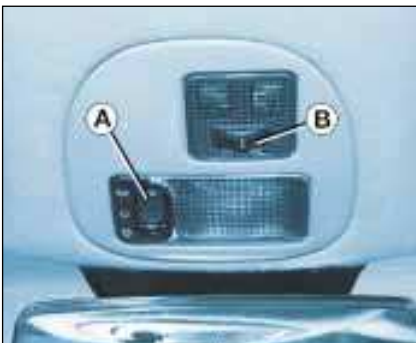

STROPNÍ SVĚTLA

Stropní světlo vpředu (ovladač A)



Rozsvítí se při otevření jedné z dveří, zavazadlového prostoru (206 SW) a zadního okna (206 SW). V této poloze bude stropní světlo blikat, jestliže při jízdě není některý ze vstupů do vozidla dovořený.



Zhasnuté



Trvale svítí, pokud je klíč ve spínací skřínce v poloze zapnutého příslušenství nebo zapalování.

Světlo na čtení

Klíč ve spínací skřínce v poloze "příslušenství" nebo "zapnuté zapalování", otočte ovladač B vlevo nebo vpravo.

Stropní světlo vzadu (206 SW)



Rozsvítí se při otevření jedné z dveří, zavazadlového prostoru a zadního okna. V této poloze bude stropní světlo blikat, jestliže při jízdě není některý ze vstupů do vozidla dovořený.



Zhasnuté.



Trvale svítí, pokud je klíč ve spínací skřínce v poloze zapnutého příslušenství nebo zapalování.



OKÉNKA PRO KARTY DÁLKOVÉHO PLACENÍ MÝTNÉHO / PARKOVACÍ KARTY

Po obou stranách patice vnitřního zpětného zrcátka jsou na atermickém čelním skle zóny, které neodrážejí sluneční paprsky.

Jsou určeny pro umístění karet pro dálkové placení mýtného nebo parkovacích karet.

SLUNEČNÍ CLONA

Na slunečních clonách jsou kosmetická zrcátka, s krytem na straně řidiče.

VÁŠ PEUGEOT 206 PODROBNĚ



PŘEDNÍ POPELNÍK

Pro vyprázdnění popelníku zavřete nejprve jeho kryt. Přitáhněte výstupek a vytáhněte popelník směrem nahoru.

ZAPALOVAČ CIGARET

Stiskněte a vyčkejte, dokud se automaticky nevysune.

Zapalovač je připojený k napětí při zapnutém příslušenství (1. otočení klíče) a v dalších polohách.



ODKLÁDACÍ SKŘÍNKA

Otevřete víko nadzvednutím klíčky. Po otevření víka se zapne osvětlení skřínky.

1. Uložení pouzdra s doklady od vozidla.
2. Držák na nápoje.
3. Příchytka pro pero.
4. Uložení brýlí.
5. Uložení platebních karet.
6. Uložení mincí.

VÁŠ PEUGEOT 206 PODROBNĚ

USPOŘÁDÁNÍ ZAVAZADLOVÉHO PROSTORU (SEDAN)



Zadní odkládací deska

Vyjmutí desky:

- vyvěste oba závěsy 1,
- mírně nadzvedněte desku a vyndejte ji.



Desku je možné uložit na tři místa:

- za přední sedadla,
- za zadní lavici za pomoci sítě bránící posunu zavazadel,
- naplocho do zavazadlového prostoru.



Oka pro připevnění nákladu

Pro připevnění zavazadel použijte oka umístěná na podlaze zavazadlového prostoru a na opěradle zadní lavice.

Síť bránící posunu zavazadel

Síť se upevňuje k okům a slouží k připevnění převážených zavazadel.



Upevňovací popruh

Na boční straně zavazadlového prostoru je upevněn pás, kterým můžete přichytit rozličné předměty (plechovky, lékárníčku...).

VÁŠ PEUGEOT 206 PODROBNĚ

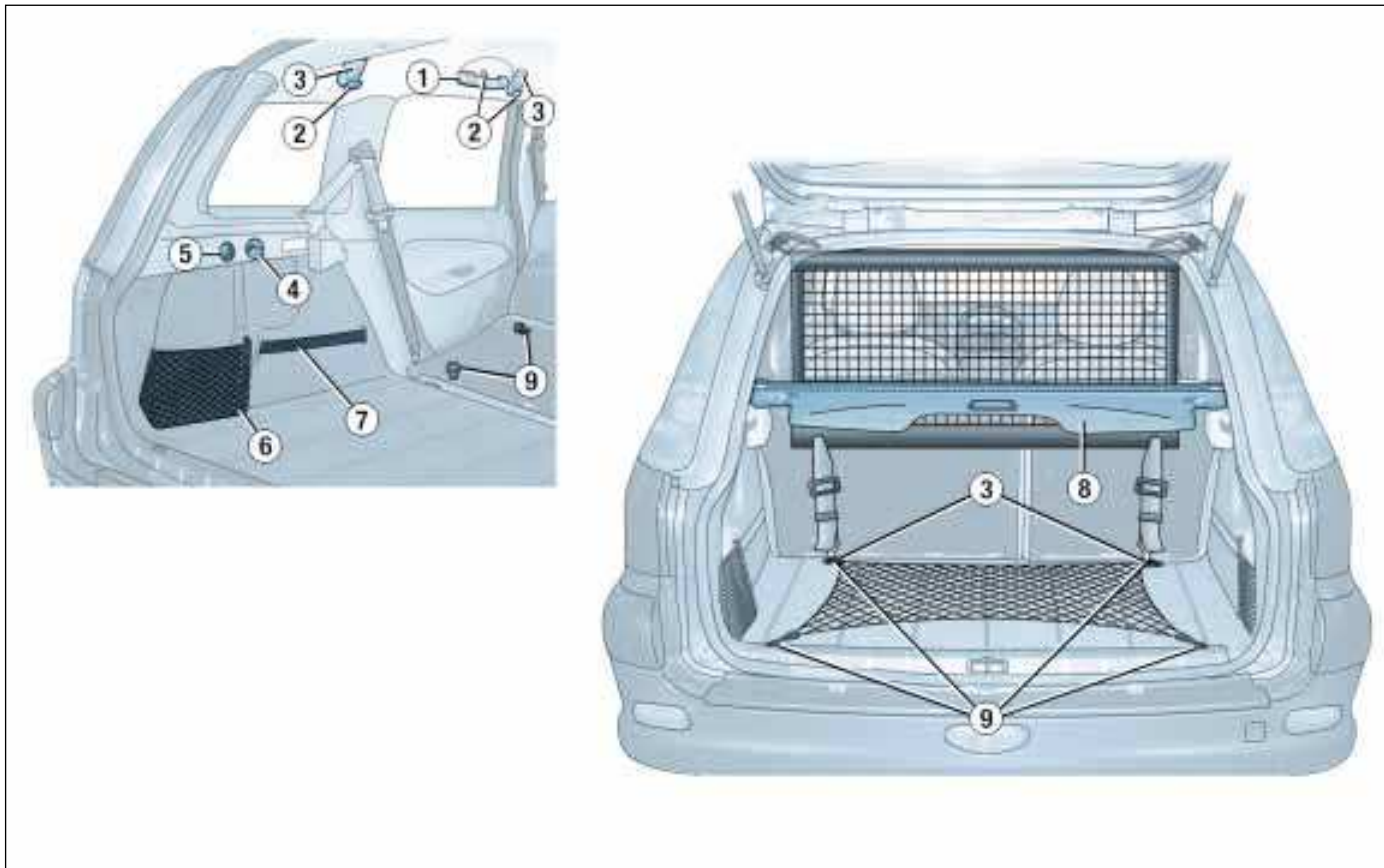

VÁŠ PEUGEOT 206 PODROBNĚ

USPOŘÁDÁNÍ ZAVAZADLOVÉHO PROSTORU (206 SW)

1. Držadla a háčky na oděv

2. Háčky na oděv

Pro zavěšení oblečení máte k dispozici šest háčků.

3. Upevnění vysoké zádržné sítě nákladu

Vysoká zádržná síť nákladu může být upevněna za přední sedadla nebo za zadní lavici.

Otevřete krytky odpovídajících horních úchytů.

Zasuňte jeden konec kovové tyče do jednoho ze dvou úchytů, stlačte tyč, potom zasuňte její druhý konec a uvolněte ji.

Upevněte dva háčky popruhů sítě za přední sedadla, sklopenou zadní lavici nebo do upevňovacích ok na podlaze.

Oka se nacházejí přímo pod příslušnými horními úchyty.

Napněte oba popruhy.

4. Háčky

Můžete využít dva boční háčky pro zavěšení lehké tašky.

5. Zásuvka pro doplňky 12 V

Jedná se o zásuvku typu zapalovače cigaret, napájenou 12 V. Nachází se na obložení vzadu vlevo a proud je do ní přiváděn v poloze zapnutého příslušenství (1. otočení klíče) a v dalších polohách.

6. Úložné sítě

K dispozici máte dvě (nedemontovatelné) sítě, do kterých je možno uložit síť bránící posunu zavazadel, lékárničku ...

7. Upevňovací popruhy

Ve vozidle jsou připraveny dva popruhy pro upevnění rozličných předmětů: plechové nádoby ...

8. Kryt zavazadel

Montáž:

- umístěte jeden konec navíječe krytu zavazadel do jednoho ze dvou držáků,
- stlačte opačný konec navíječe a nasadte jej,
- uvolněte navíječ, aby se zajistil,
- rozviňte kryt zavazadel až ke sloupkům zavazadlového prostoru,
- zasuňte vodítka krytu zavazadel do vodicích lišt na sloupcích.

Demontáž:

- vysuňte vodítka krytu zavazadel z vodicích lišt na sloupcích,
- sviňte kryt zavazadel do navíječe, stlačte jej a vyndejte z držáku.

9. Upevňovací oka

Pro připevnění sítě bránící posunu zavazadel máte k dispozici osm upevňovacích ok: čtyři na opěradle zadní lavice a čtyři na podlaze zavazadlového prostoru (z toho dvě pod kobercem na dně zavazadlového prostoru).

Výstražný trojúhelník

Na dveřích zavazadlového prostoru je místo pro uložení výstražného trojúhelníku.

VÁŠ PEUGEOT 206 PODROBNĚ



AUTOMATICKÁ AUTOAKTIVNÍ PŘEVODOVKA

Startování

Startování motoru se provádí s volicí pákou v poloze **N** nebo **P**. **Aby bylo možné přesunout páku z polohy P, stlačte brzdový pedál.**

Zastavení nebo zaparkování

Před vystoupením z vozidla přesuňte vždy volicí páku do polohy **P**. Pokud tak neučiníte, upozorní Vás na to zvukový signál při otevření dveří řidiče.

Poloha volicí páky

Poloha je znázorněna na ukazateli v palubní desce.

- P.** Parkování: polohu zařadíte po zaparkování a zatáhnete ruční brzdu.
 - R.** Zpětný chod: zpětný chod může být zařazen, pouze když vozidlo stojí a motor běží na volnoběh.
 - N.** Neutrál: jestliže nedopatřením zvolíte polohu **N** za jízdy, nechte nejprve motor přejít na volnoběh, než zařadíte novou polohu jízdy vpřed.
 - D.** Jízda: v této poloze jsou všechny čtyři rychlostní stupně řazeny automaticky. Otáčky motoru, při kterých jsou stupně zařazovány, se mění v závislosti na zvoleném programu.
3. Automatické řazení pouze prvních třech rychlostí.
Zvolte tuto polohu, jestliže zpozorujete, že dochází k častému přerazování mezi 3. a 4. stupněm (jízda ve městě nebo na vozovce s častými zatáčkami).
 2. Automatické řazení pouze prvních dvou rychlostí.
Tato poloha je vhodná pro jízdu v horách, jak pro stoupání (pro využití výkonu motoru), tak při jízdě dolů (brzdění motorem).

VÁŠ PEUGEOT 206 PODROBNĚ

Funkční programy

Můžete si zvolit jeden ze tří programů:

- autoadaptační (normální),
- sportovní,
- jízda na sněhu.

Stisknutím tlačítka **A** nebo **B** zvolíte program Sport respektive Sníh. Volba je znázorněna na ukazateli v palubní desce. Novým stisknutím se vrátíte do autoadaptačního (normálního) programu.

Autoadaptační program (normální)

Řazení rychlostí je řízeno automaticky v závislosti na různých parametrech, jako jsou:

- styl jízdy,
- profil vozovky,
- zatížení vozidla.

Převodovka průběžně volí z programů uložených v paměti ten, který nejlépe odpovídá podmínkám jízdy.

Program Sport

Tento program dává automaticky přednost dynamičtější jízdě.

Program Sníh

Tento program (volicí páka v poloze **D**) nabízí plynulejší jízdu vhodnou pro kluzké vozovky s cílem zlepšit přenos hnací síly a stabilitu. Vozidlo se rozjede na 2. stupeň a řazení na nižší rychlostní stupeň se provádí při nižších otáčkách motoru.

Zvláštnosti funkce

- Při delším brzdění přeřadí automaticky převodovka na nižší stupeň pro zajištění účinného brzdění motorem.
- Jestliže prudce uvolníte plynový pedál (např. jste-li překvapeni nějakou překážkou na vozovce), nepřejde převodovka z důvodu bezpečnosti na vyšší stupeň.
- S cílem snížit exhalace studeného motoru zařadí automaticky převodovka speciální program, který umožňuje, aby motor rychleji dosáhl optimální teploty.

Kick-down

(ovlivnění řazení plynovým pedálem)

Abyste získali maximální krátkodobé zrychlení vozidla (např. při předjíždění) bez manipulace s volicí pákou, sešlápněte úplně plynový pedál. Převodovka automaticky zařadí nižší stupeň nebo zůstane na zvoleném stupni, až do maximálních otáček motoru.



*Jakákoliv porucha systému je signalizována střídavým blikáním ukazatelů programu Sport a Sníh na palubní desce. V tomto případě funguje převodovka na nouzový režim. Při řazení zpětného chodu z **P** na **R** a z **N** na **R** je možné, že ucítíte silný ráz (bez rizika pro převodovku). Nepřekročte rychlost 100 km/h. Urychleně se obraťte na servis PEUGEOT.*

Když motor běží na volnoběh, při zařazení rychlosti se vozidlo rozjede, a to i bez stlačení plynového pedálu.

Když vozidlo stojí, neakcelerujte při řazení rychlosti.

Volení pákou ve stojícím vozidle musíte provádět se stlačeným brzdovým pedálem.

Neakcelerujte, když jsou zataženy brzdy a zařazená nějaká rychlost.

*Jestliže je nutno provést nějaký zásah na vozidle s běžícím motorem, zatáhněte ruční brzdu a zařadte polohu **P**.*

Na kluzké vozovce nebrzděte zařazením nižší rychlosti.

*Za jízdy vozidla nikdy nevolte polohu **N**.*

*Pokud vozidlo nestojí, nikdy nezařazujte polohy **P** nebo **R**.*

Nenechávejte děti bez dozoru ve vozidle s běžícím motorem.

VÁŠ PEUGEOT 206 PODROBNĚ

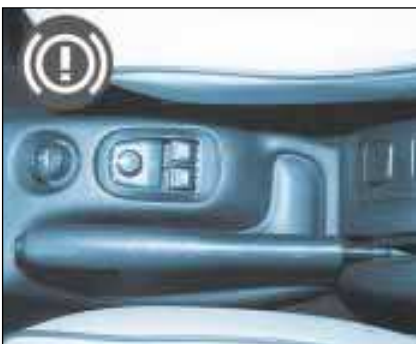

RUČNÍ (PARKOVACÍ) BRZDA

Zatažení

Po zaparkování znehybněte vozidlo zatažením páky ruční brzdy.

Povolení

Stlačte tlačítko a přitáhněte páku kousek nahoru, potom ji sklopte dolů.



Rozsvícení této kontrolky a kontrolky **STOP**, doprovázené zvukovým signálem (při 10 km/h) a hlášením "**zatažená ruční brzda**" na vícefunkčním displeji, signalizuje, že ruční brzda zůstala zatažená nebo není dostatečně povolena.



ANTIBLOKOVACÍ SYSTÉM ABS

Za podmínky, že jsou použity pneumatiky homologované a v dobrém stavu, systém ABS optimalizuje v případě prudkého brzdění stabilitu a ovladatelnost vozidla, zvláště na špatném nebo kluzkém povrchu vozovky.

Antiblokovací zařízení se uvede do chodu automaticky při nebezpečí zablokování kol.

Normální funkce antiblokovacího systému se může za určitých podmínek projevat slabými vibracemi brzdového pedálu.

V případě nouzového brzdění stlačte pedál velmi silně a nepřerušujte tlak na pedál.

PRAKTICKÉ INFORMACE

MOTOR 1,1 litru; 1,4 litru

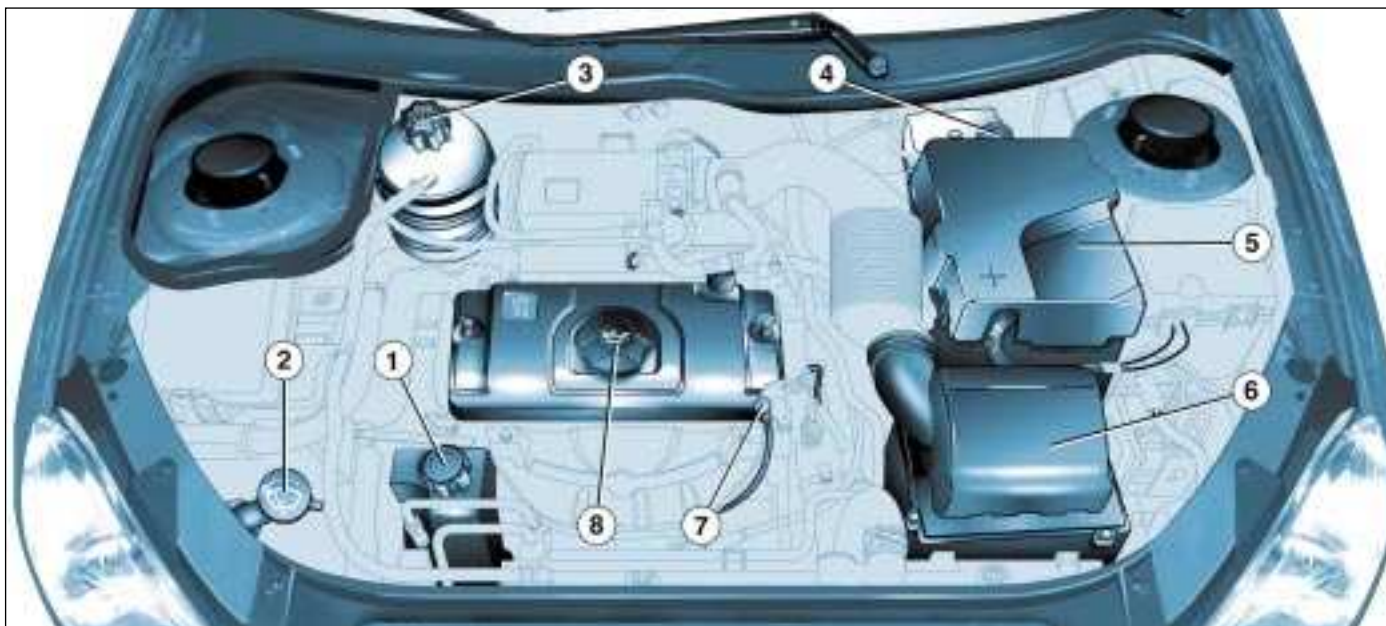

1. Nádržka posilovače řízení.
2. Nádržka ostřikovače skel a světlometů.
3. Nádržka chladicí kapaliny.

4. Nádržka brzdové kapaliny.
5. Baterie.
6. Vzduchový filtr.

7. Měrka motorového oleje.
8. Dolévání motorového oleje.

PRAKTICKÉ INFORMACE

MOTOR 1,6 litru 16 ventilů

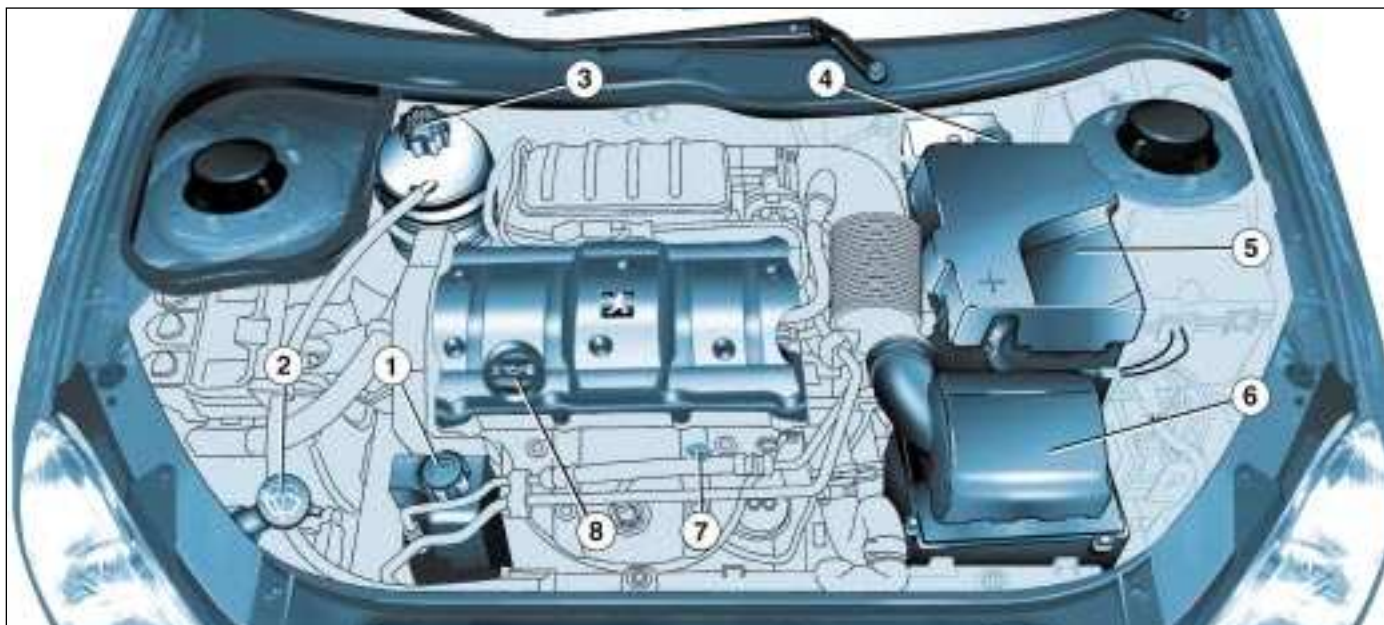

1. Nádržka posilovače řízení.
2. Nádržka ostřikovače skla a světlometů.
3. Nádržka chladicí kapaliny.

4. Nádržka brzdové kapaliny.
5. Baterie.
6. Vzduchový filtr.

7. Ruční měrka oleje.
8. Dolévání motorového oleje.

PRAKTICKÉ INFORMACE

MOTOR 2 litry 16 ventilů

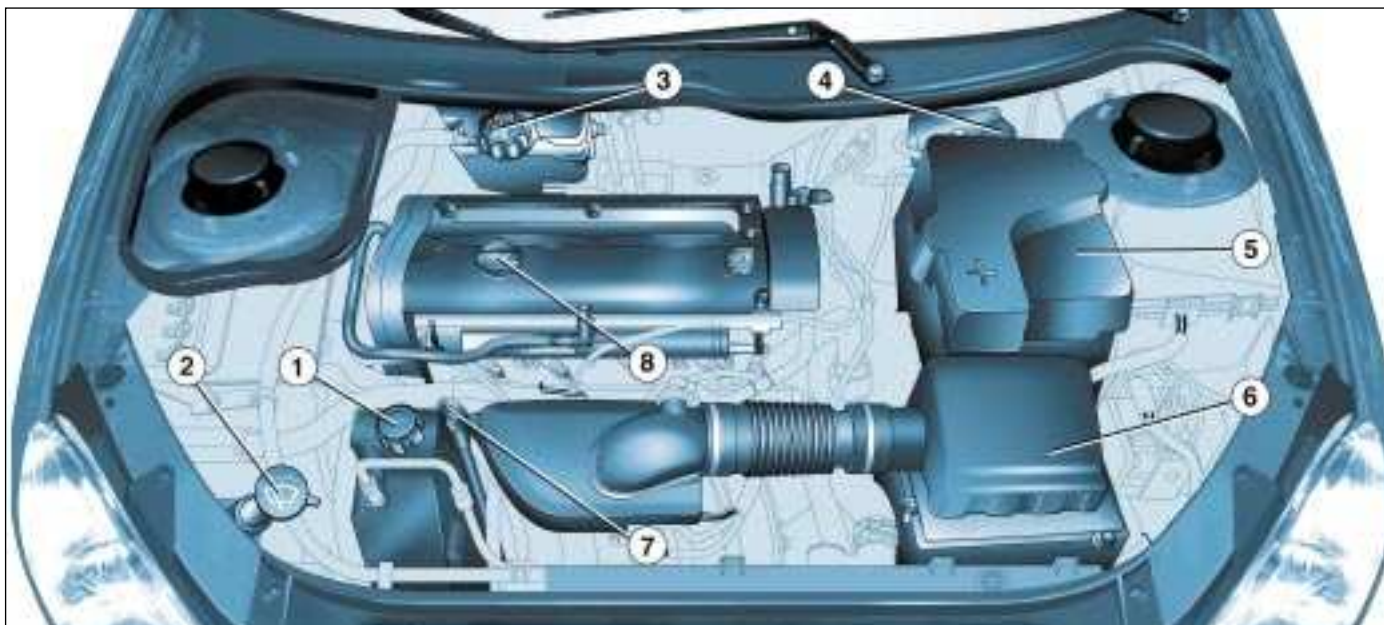

1. Nádržka posilovače řízení.
2. Nádržka ostřikovače skla a světlometů.
3. Nádržka chladicí kapaliny.

4. Nádržka brzdové kapaliny.
5. Baterie.
6. Vzduchový filtr.

7. Ruční měrka motorového oleje.
8. Dolévání motorového oleje.

PRAKTICKÉ INFORMACE

NAFTOVÝ MOTOR přepíňovaný turbodmychadlem 1,4 litru HDi

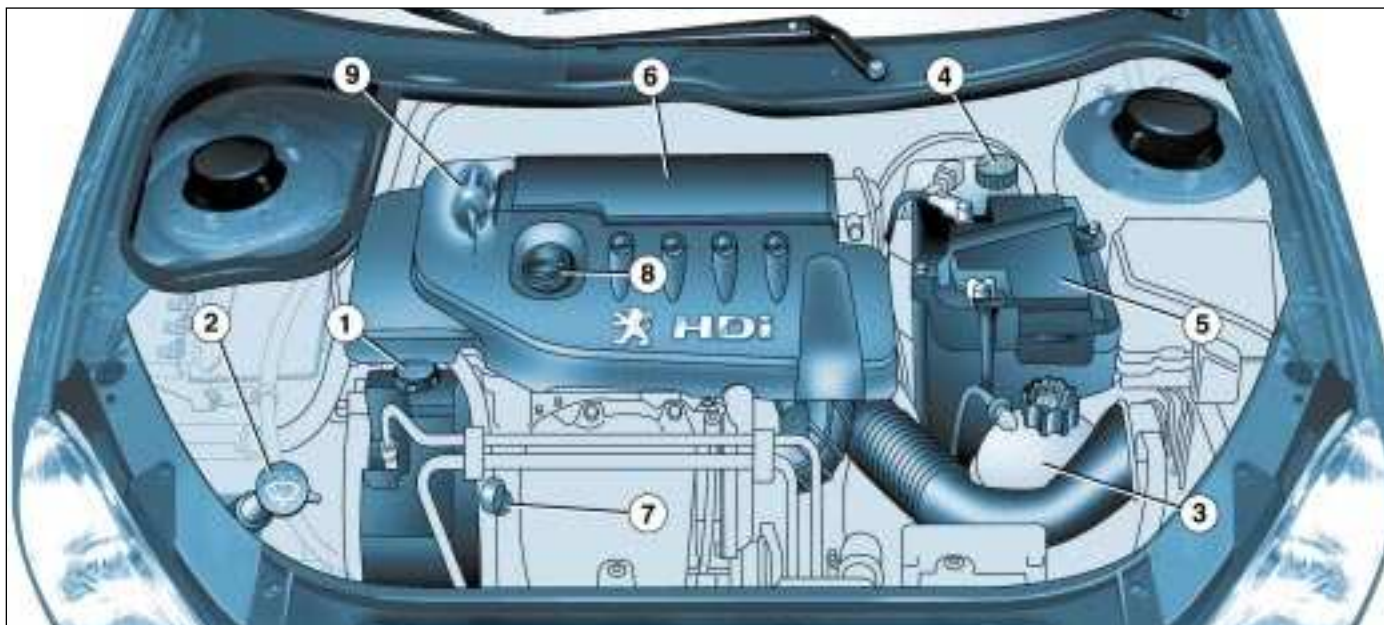

1. Nádržka posilovače řízení.
2. Nádržka ostřikovače skel a ostřikovače světlometů.
3. Nádržka chladicí kapaliny.

4. Nádržka brzdové kapaliny.
5. Baterie.
6. Vzduchový filtr.

7. Měrka motorového oleje.
8. Dolévání motorového oleje.
9. Plnicí čerpadlo.

PRAKTICKÉ INFORMACE

NAFTOVÝ MOTOR 1,9 litru

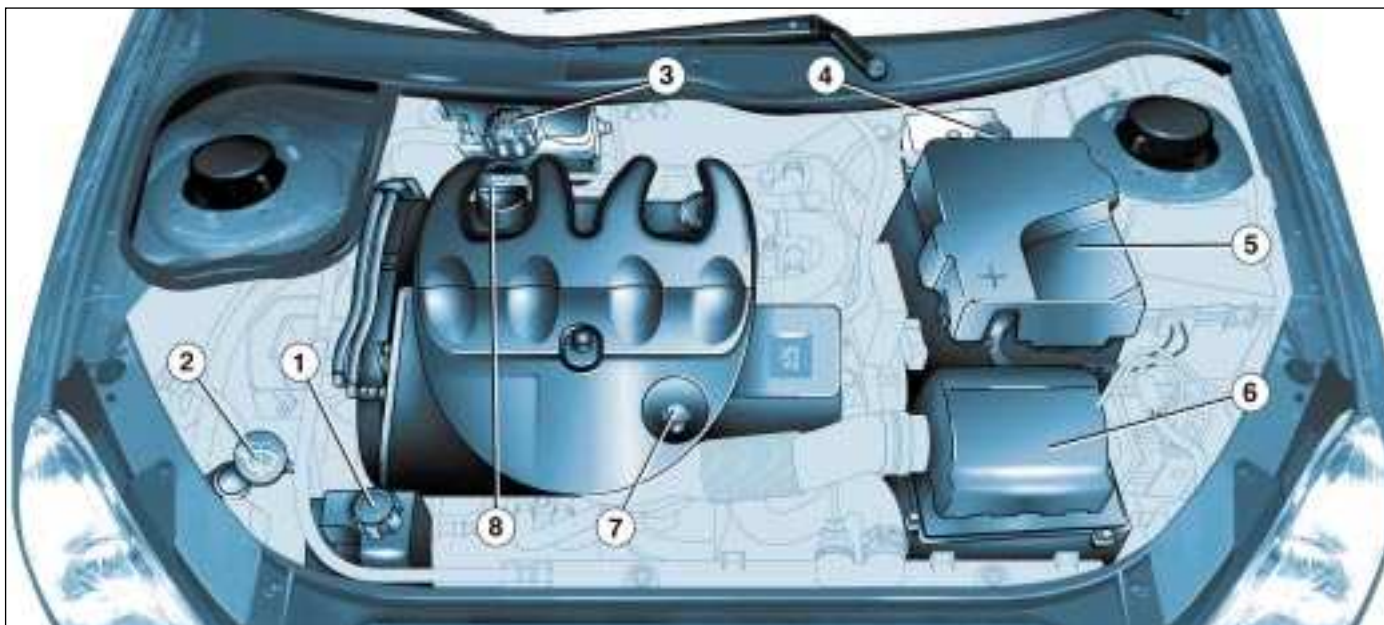

1. Nádržka posilovače řízení.
2. Nádržka ostřikovače skel a světlometů.
3. Nádržka chladicí kapaliny.

4. Nádržka brzdové kapaliny.
5. Baterie.
6. Vzduchový filtr.

7. Měrka motorového oleje.
8. Dolévání motorového oleje.

PRAKTICKÉ INFORMACE

NAFTOVÝ MOTOR přepíňovaný turbodmychadlem 2 litry HDI



1. Nádržka posilovače řízení.
2. Nádržka ostřikovače skel a světlometů.
3. Nádržka chladicí kapaliny.

4. Nádržka brzdové kapaliny.
5. Baterie.
6. Vzduchový filtr.

7. Měrka motorového oleje.
8. Dolévání motorového oleje.

PRAKTICKÉ INFORMACE

OVĚŘENÍ HLADINY NÁPLNÍ

Motor

Kontrola hladiny motorového oleje
Kontrolu provádějte pravidelně a mezi dvěma výměnami oleje **dolévejte** (maximální spotřeba oleje na 1 000 km je 0,5 l).

Kontrolujte s vozidlem ve vodorovné poloze se studeným motorem.

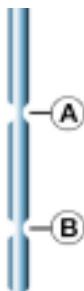

Na měrce jsou dvě značky:

A = maximum.

B = minimum.

Výměna oleje: provádět podle plánu údržby sestaveného výrobcem.

– Ruční měrka: nikdy nepřelít nad značku **A** maxima.

– Ukazatel hladiny na přístrojové desce.

Volba stupně viskozity

Zvolený olej musí vždy odpovídat předpisům výrobce.

Olejevý filtr

Vložku měňte pravidelně podle plánu údržby.

Upotřebený olej

Vyvarujte se dlouhodobějšího kontaktu upotřebeného oleje s pokožkou.

Nevylévejte upotřebený olej do kanalizace nebo na zem.

Aby se uchovala spolehlivost motoru a účinnost zařízení omezujících emise, je zakázáno používat jakékoli přísady do motorového oleje.

Nádržka brzdové kapaliny

– Hladina v nádržce musí být vždy nad ryskou DANGER.

– Dochází-li k výraznému ubývání kapaliny, obraťte se okamžitě na servis PEUGEOT.

Výměna kapaliny

– Musí být bezvýhradně prováděna v předepsaných intervalech podle plánu údržby výrobce.

– Používejte kapaliny schválené výrobcem, které odpovídají normě DOT 4.

Nádržka chladicí kapaliny

Používejte kapalinu schválenou výrobcem.

Při zahřátém motoru je teplota chladicí kapaliny regulována elektrickým ventilátorem. Ten může fungovat, i když je klíč zapalování vyjmut. Rovněž protože je v chladicím systému přetlak, počkejte se zahájením zásahu alespoň 1 hodinu po zastavení motoru.

V případě dolévání kapaliny: pro zabránění rizika popálenin vyšroubujte uzávěr nejprve o dvě otáčky, aby klesnul tlak v okruhu, teprve po klesnutí tlaku vyšroubujte zcela uzávěr a dolijte kapalinu.

PRAKTICKÉ INFORMACE

Nádržka posilovače řízení

Nádržku otvírejte, když má motor teplotu prostředí. Hladina musí být vždy nad značkou MINI, v blízkosti značky MAXI.

Nádržka ostřikovače skel a světlometů

Pro optimální čisticí schopnost a z důvodu Vaší bezpečnosti Vám doporučujeme používat přípravky schválené automobilkou PEUGEOT (2,8 l nebo 6,6 l s ostřikovači světlometů).

Baterie

Před zimním obdobím nechte ověřit baterii v servisu PEUGEOT.

Vzduchový filtr

Pravidelná výměna filtrační vložky je nezbytná. Jezdíte-li v prašném prostředí, měňte ji dvakrát častěji.

Brzdové destičky

Opotřebenění brzd závisí na stylu jízdy, zejména pak u vozidel používaných ve městě a na krátké trase. Může být nutné kontrolovat stav brzd i v období mezi pravidelnými kontrolami vozidla.

Mechanická převodovka

Výměna oleje se neprovádí. Kontrolujte hladinu podle plánu údržby stanoveného výrobcem.

Automatická „autoaktivní“ převodovka

Bez výměny oleje: nechte kontrolovat hladinu v servisu PEUGEOT v souladu s plánem údržby výrobce.



Používejte pouze přípravky schválené společností PEUGEOT.

Z důvodu optimalizace funkce tak důležitých orgánů, jako je posilovač řízení a brzdový okruh, vybrala společnost PEUGEOT speciální přípravky, jež Vám doporučuje používat.

ÚPLNÉ VYČERPÁNÍ PALIVOVÉ NÁDRŽE (DIESEL)

Jestliže úplně vyčerpáte palivovou nádrž, bude nutné znovu naplnit a odvzdušnit palivový okruh:

Motor 1,4 litru HDI

- dolijte do palivové nádrže nejméně pět litrů nafty,
- pumpujte ručním plnicím čerpadlem, dokud se v průhledné hadičce v motorovém prostoru neobjeví palivo,
- zapněte startér a držte klíček otočený až do spuštění motoru.

PRAKTICKÉ INFORMACE



VÝMĚNA KOLA (sedan)

Umístění vozidla

- V rámci daných možností znehybněte vozidlo na vodorovném, stabilním a nekluzkém povrchu.
- Zatáhněte ruční brzdu, zařadte první převodový stupeň nebo zpátečku (polohu P u automatické převodovky).

Přístup k náhradnímu kolu a zvedáku

Kolo je umístěno vně vozidla, pod zavazadlovým prostorem, kde je připevněno kovovým držákem.

- Vyndejte klíč na demontáž kola **1**, upevněný na vnitřní pravé stěně zavazadlového prostoru.



- Klíčem **1** povolte šroub upevňující držák náhradního kola. Šroub se nachází uvnitř zavazadlového prostoru pod koberečkem.
- Nadzdvihněte držák, aby se uvolnil háček směrem dozadu, potom držák spusťte.
- Z náhradního kola vyndejte schránku se zvedákem **2**.

Demontáž kola

- Schránkou pro uložení zvedáku podložte zezadu kolo příčně protilehlé vyměňovanému kolu.
- Pomocí klíče na demontáž kola sejměte okrasný kryt kola tahem v blízkosti ventilku.
- Povolte šrouby kola.
- Umístěte zvedák do jednoho ze čtyř připravených míst **E** na spodku karoserie, a to do místa nejbližšího vyměňovanému kolu. Dbejte na to, aby se celý povrch podstavce zvedáku dotýkal země.
- Vytočte zvedák, vyšroubujte úplně šrouby a sundejte kolo.

PRAKTICKÉ INFORMACE



Montáž kola

- Po nasazení kola mírně utáhněte šrouby klíčem.
- Stočte zvedák a odklíďte jej.
- Dotáhněte šrouby klíčem.
- Nasadte okrasný kryt (s výjimkou kola pro krátkodobé použití) počínaje průchodem ventilku a upevněte jej tlakem dlaně.

Poznámka: Jestliže je vozidlo z výroby vybavené zařízením proti odcizení kol, je krytka na šroubu bránícím odcizení dvoudílná.

Uložení kola do držáku

- Vraťte schránku se zvedákem do kola.
- Umístěte upevňovací rozpěrku **3** a uchyťte ji pouze u kola s krátkodobým použitím (kolo na dojetí typu "galette").
- Dejte kolo do držáku, přitom nasměrujte rozpěrku **3** do podélné osy vozidla a otvorem směrem k předí, podle obrázku nahoře (pouze u kola s krátkodobým použitím typu "galette").
- Zvedněte kolo, poté držák a umístěte zajišťovací háček.
- Neopomeňte znovu utáhnout na doraz šroub upevnění držáku náhradního kola.
- Uklidte klíč na demontáž kola na jeho místo.



Pro svou bezpečnost provádějte výměnu kola vždy:

- na vodorovném, pevném a nekluzkém povrchu vozovky,
- se zataženou ruční brzdou,
- se zařazeným prvním rychlostním stupněm nebo zpátečkou,
- podložte vozidlo schránkou pro uložení zvedáku,
- nikdy neprovádějte žádný zásah pod vozidlem, které je podepřeno pouze zvedákem - použijte stojánky.

Po výměně kola

- Nechte v servisu PEUGEOT urychleně zkontrolovat utažení šroubů a tlak v náhradním kole.
- Dejte neprodleně opravit defektní kolo a znovu jej namontujte.
- **Náhradní kolo, určené pouze pro dočasné použití, je typu "galette", s pneumatikou 115/70R15:**
 - tlak huštění 420 kPa,
 - maximální rychlost 80 km/h.

PRAKTICKÉ INFORMACE

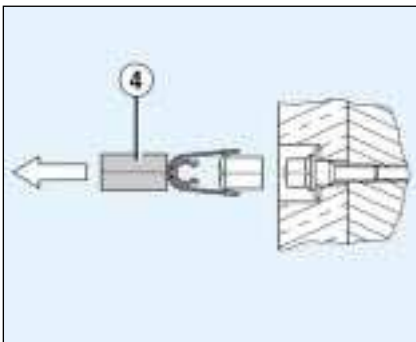

ZVLÁŠTNOSTI HLINÍKOVÝCH KOL

Krytky šroubů

Šrouby hliníkových kol mají chromované krytky.

Stáhněte je pomocí přípravku 4, dříve než začnete povolovat šrouby.

Přípravek 4 se nachází:

- u sedanu na pravé zadní stěně v zavazadlovém prostoru,
- u 206 SW ve schránce se zvedákem.

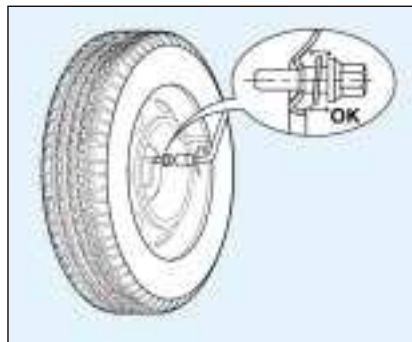

Montáž náhradního kola

Jestliže je Vaše vozidlo vybavené náhradním kolem s plechovým diskem, při utahování zjistíte, že podložky šroubů se neopřou o disk, což je zcela **normální**. Upevnění náhradního kola je zajištěné opřením kuželové části všech šroubů.

Montáž zimních záběrových pneumatik

Jestliže vybavíte své vozidlo záběrovými pneumatikami namontovanými na plechovém disku, je bezvýhradně **nutné** použít zvláštní šrouby, které jsou k dispozici v síti PEUGEOT.

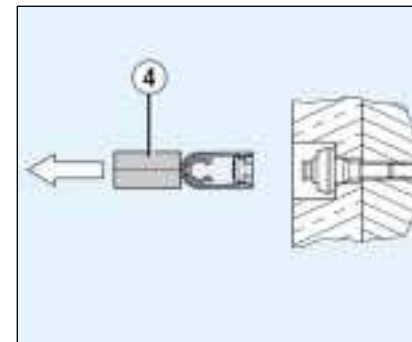

Šrouby proti odcizení kol*

Jestliže jsou kola Vašeho vozidla opatřena šrouby proti odcizení (jeden na kolo), je nutné z nich stáhnout chromovanou krytku a poté plastovou krytku s pomocí přípravku 4, potom je vyšroubovat jedním ze dvou nástrčkových klíčů (které jste obdrželi při přebírání vozidla spolu se dvěma klíči a kartou s kódem) a klíčem na demontáž kola 1.

Poznámka: zaznamenejte si pečlivě kód vyražený na hlavě nástrčkového klíče pro demontáž šroubů proti odcizení kol. S jeho pomocí si budete moci opatřit duplikát nástrčkového klíče v síti značkových servisů.

* Podle verze a země určení.

PRAKTICKÉ INFORMACE



VÝMĚNA ŽÁROVKY

Potkávací / dálková světla

Jednoduché světlomety H4 55/60W

- Odpojte konektor.
- Sejměte pryžový kryt.
- Uvolněte příchytku stisknutím jejích dvou konců. Vyměňte žárovku **A**.
- Při montáži se ujistěte o správném nasměrování orientačních výstupků a o bezvadném zajištění příchytky.
- Nasadte pečlivě pryžový kryt.
- Připojte konektor.

Dvojitý světlomet H7 55W

- Přitáhněte jazýček **C** směrem nahoru a stáhněte ochranný kryt.
- Odpojte konektor.
- Uvolněte příchytku stisknutím jejího konce. Vyměňte vadnou žárovku.
- Při montáži se ujistěte o správném nasměrování orientačních výstupků a o bezvadném zajištění příchytky.
- Připojte konektor.
- Nasadte ochranný kryt.

Poznámky

- Žárovek se dotýkejte pouze přes suchý hadřík.
- Při vyměňování žárovky na pravé straně demontujte nejprve plnicí hadičku nádržky ostřikovače skel.
- Může dojít ke srážení vlhkosti uvnitř světlometů. Vlhkost zmizí při jejich používání.

Obrysová světla W5W

Otočte konektor s objímkou **B** o čtvrt otáčky a vyjměte jej. Vyměňte žárovku.

PRAKTICKÉ INFORMACE



Aby nedošlo k poškození světlometů, použijte výhradně žárovky H4 značek

- GEITUNGSRAM,
- PHILIPS,
- OSRAM,

Tyto žárovky odpovídají specifickým požadavkům na snížení UV záření, jejichž splnění je nezbytné pro správnou a spolehlivou funkci světlometů.



Světlometry mají sklo z polykarbonátu s ochranným lakem. Je naprosto nevhodné je čistit suchým nebo hrubým hadříkem, čisticími prostředky či rozpouštědly.

Otírejte je měkkým vlhkým hadříkem.



Směrová světla PY21W žluté barvy

Otočte konektor s objímkou **C** o čtvrt otáčky a vytáhněte jej.

Vyměňte žárovku.



Boční směrová světla WY5W žluté barvy

Zatlačte směrovku směrem dopředu nebo dozadu, potom celek vyjměte.

Přidržte konektor a otočte průhledný kryt o čtvrt otáčky.

Vyměňte žárovku.

PRAKTICKÉ INFORMACE

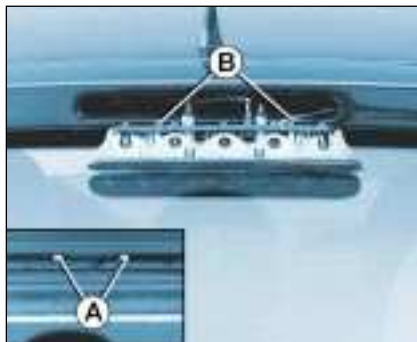

Třetí brzdové světlo s 5 žárovkami W5W (sedan)

Vyšroubujte 2 matice **A** klíčem 10 mm.
Vyjměte blok světel.
Uvolněte držák žárovek stisknutím dvou jazýčků **B**.
Vyměňte vadnou žárovku.

Třetí brzdové světlo (206 SW)

Třetí brzdové světlo je tvořeno světelnými diodami.
V případě poruchy funkce se obraťte na servis PEUGEOT.



Přední mlhové světlomety H1 55W

Uvolněte přístupovou klapku zatlačením pod ní.
Otevřete klapku.
Otočte a sejměte kryt.
Odpojte konektor žárovky.
Vyjměte žárovku stisknutím obou konců příchytky.

PRAKTICKÉ INFORMACE

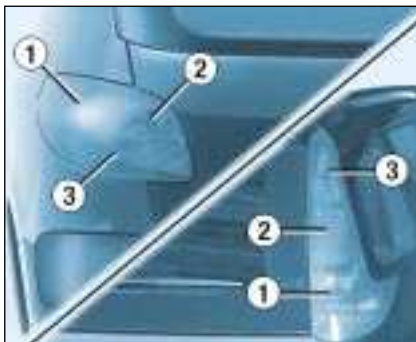

Sedan 206 SW

1. **Směrová světla PY21W žluté barvy (sedan) P21W (206 SW).**
2. **Světla zpětného chodu P21W.**
3. **Brzdová světla / obrysová světla P21/5W.**

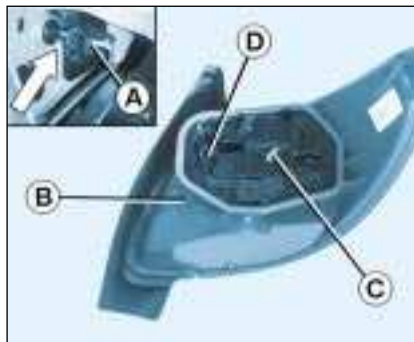
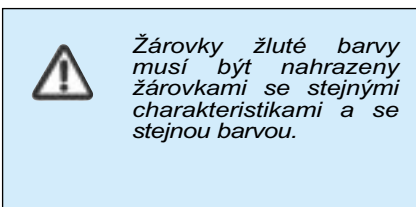

Zadní světla (sedan)

Odkryjte horní část bočního obložení zavazadlového prostoru.

Vyšroubujte křídlový šroub uvnitř zavazadlového prostoru, případně použijte klíč na demontáž kol.

Odpojte konektor **A**.

Vysuňte blok světel.

Sejměte klíč **B** z desky držící žárovky.

Klíčem **B** vyšroubujte matici **C** a vytáhněte desku se žárovkami.

Vyměňte vadnou žárovku.

Při montáži uložte klíč **B** na držák **D** a namontujte světlo zpět.



Zadní světla (206 SW)

Mincí uvolněte horní část obložení zavazadlového prostoru.

Vyšroubujte dva křídlové šrouby, případně použijte klíč na demontáž kol.

Vyjměte blok světel.

Odpojte konektor.

Roztáhněte jazýčky **1** a vyndejte desku nesoucí žárovky **2**.

Vyměňte vadnou žárovku.

Při zpětné montáži zasuňte obložení zavazadlového prostoru ze spodu a zaklapněte jeho horní část.

PRAKTICKÉ INFORMACE

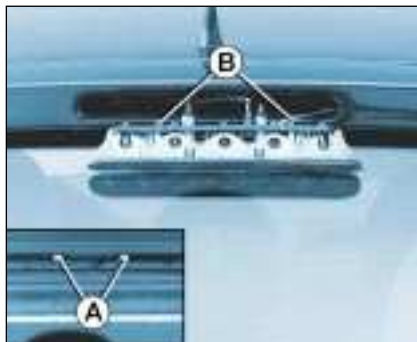

Třetí brzdové světlo s 5 žárovkami W5W (sedan)

Vyšroubujte 2 matice **A** klíčem 10 mm.
 Vyjměte blok světel.
 Uvolněte držák žárovek stisknutím dvou jazýčků **B**.
 Vyměňte vadnou žárovku.

Třetí brzdové světlo (206 SW)

Třetí brzdové světlo je tvořeno světelnými diodami.
 V případě poruchy funkce se obraťte na servis PEUGEOT.



Přední mlhové světlomety H1 55W

Uvolněte přístupovou klapku zatlačením pod ní.
 Otevřete klapku.
 Otočte a sejměte kryt.
 Odpojte konektor žárovky.
 Vyjměte žárovku stisknutím obou konců příchytky.

PRAKTICKÉ INFORMACE



Zadní světlo do mlhy P21W

Uvolněte světlo z přichytky a celek vyjměte.
Otočte konektor s objímkou o čtvrt otáčky a vysuňte jej.
Vyměňte žárovku.



Osvětlení státní poznávací značky W5W

Zasuňte tenký šroubovák do jednoho z vnějších otvorů průhledného krytu.
Zatlačte směrem ven pro uvolnění krytu.
Sejměte průsvitný kryt.
Vyměňte vadnou žárovku.

PRAKTICKÉ INFORMACE

VÝMĚNA POJISTKY

Pojistkové skřínky jsou umístěny pod palubní deskou a v motorovém prostoru.



Pojistková skříňka v palubní desce

Otočte šroub o čtvrt otáčky pomocí mince a sejměte víko pro zpřístupnění pojistek.

Náhradní pojistky a pinzeta **A** jsou upevněné na vnitřní straně víka pojistkové skřínky v palubní desce.

Vyjmutí a nasazení pojistky

Před výměnou pojistky je nezbytné znát důvod poruchy a odstranit ji. Čísla pojistek jsou zapsána na pojistkové skřínce.

Použijte pinzetu **A**.

Spálenou pojistku (zjistíte pohledem na pojistky) nahraďte vždy pojistkou o stejné proudové hodnotě.

Dobrá

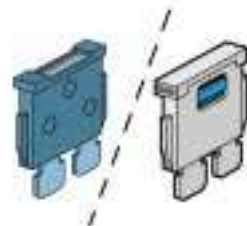

Špatná



Pinzeta A

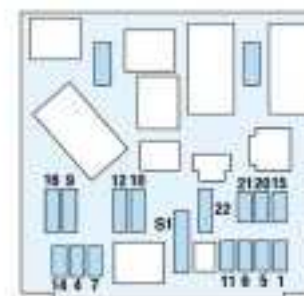

PRAKTICKÉ INFORMACE

Č. pojistky	Proud	Funkce
1	15A	Vyhřívání sedadla - Siréna alarmu
4	20A	Vícefunkční displej - Počítač navigace - Osvětlení zavazadlového prostoru - Autorádio
5	15A	Diagnostika automatické převodovky
6	10A	Hladina chladicí kapaliny - Automatická převodovka - Autorádio
7	15A	Příslušenství verze pro autoškolu - Dodatečně montovaný alarm
9	30A	Ovládání zadních oken
10	40A	Odmrazování zadního skla a zpětných zrcátek
11	15A	Zadní stěrač
12	30A	Ovládání předních oken - Otvírací střecha
14	10A	Rozvodná skříňka motoru - Nafukovací vaky "airbagy" - Ovladače u volantu - Snímač deště
15	15A	Přístrojová deska - Vícefunkční displej - Počítač navigace - Klimatizace - Autorádio
16	30A	Ovladače zamykání / odemykání vstupů vozidla
20	10A	Pravé brzdové světlo
21	15A	Levé brzdové světlo - 3. brzdové světlo
22	30A	Přední stropní světlo a zadní stropní světlo (206 SW) - Světlo na čtení - Osvětlení odkládací skříňky - Zapalovač cigaret - Zásuvka 12 V vzadu (206 SW)
S1	Bočník	Bočník PARC

PRAKTICKÉ INFORMACE

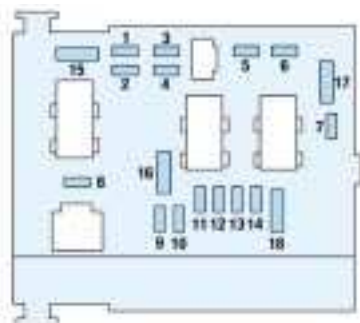

Pojistková skříňka v motorovém prostoru

Uvolněte víko skříňky umístěné v motorovém prostoru vedle baterie. Po zásahu víko pečlivě uzavřete.

Č. pojistky	Proud	Funkce
1*	20A	El. ventilátor chlazení
2*	60A	ABS
3*	30A	ABS
4*	70A	Napájení inteligentní jednotky
5*	70A	Napájení inteligentní jednotky
6*	—	Nepoužitá
7*	30A	Napájení spínací skříňky
8*	—	Nepoužitá

* Maxi pojistky jsou dodatečnou ochranou elektrických systémů. Jakýkoli zásah musí být proveden v servisu PEUGEOT.

Infotec 17-06-2002



Elektrický obvod vozu je proveden tak, aby fungoval se sériovým nebo dodatečně montovaným elektrickým příslušenstvím.

Před instalováním dalšího elektrického vybavení nebo příslušenství do svého vozidla konzultujte servis PEUGEOT.

Některá elektrická příslušenství nebo způsob jejich montáže mohou negativně ovlivnit funkci vozidla (ovládacích elektronických obvodů, obvodu autorádia a nabíjecího obvodu).

Automobilka PEUGEOT odmítá odpovědnost za náklady na opravu vozidla nebo za poškození jeho funkce způsobené nainstalováním dodatečného příslušenství, které není dodáváno a doporučeno automobilkou PEUGEOT. To platí rovněž pro doplňky, které nebyly namontovány dle předpisů automobilky PEUGEOT, zvláště pak přístroje se spotřebou vyšší než 10 miliampér.

PRAKTICKÉ INFORMACE

Č. pojistky	Proud	Funkce
1	10A	Jednotka žhavení (diesel) - Sonda vody v motorové naftě - Spínač zpětných světel - Snímač rychlosti - Průtokoměr vzduchu (diesel)
2	15A	Elektromagnetický ventil zachycovače benzinových par - Palivové čerpadlo
3	10A	Počítač ABS
4	10A	Počítač automatické převodovky - Počítač motoru
5	—	Nepoužitá
7	20A	Čerpadlo ostřikovače světlometů
8	20A	Relé el. ventilátoru chlazení - Počítač motoru - Vstřikovací čerpadlo diesel - Regulátor vysokého tlaku nafty - Elektromagnetický ventil řízení motoru
9	15A	Levé potkávací světlo
10	15A	Pravé potkávací světlo
11	10A	Levé dálkové světlo
12	15A	Pravé dálkové světlo
13	15A	Zvukové výstražné zařízení (klakson)
14	10A	Čerpadla ostřikovače skel vpředu a vzadu
15	30A	Ohřev tělesa škrtkové klapky - Vstřikovací čerpadlo diesel - Lambda sonda - Počítač motoru - Průtokoměr vzduchu - Zapalovací cívka - Elektromagnetický ventil řízení motoru - Ohřev nafty - Vstřikovače
16	30A	Relé vzduchového čerpadla
17	30A	Velká a malá rychlost stěračů
18	40A	Ventilátor klimatizace

PRAKTICKÉ INFORMACE

BATERIE

Dobití baterie nabíječkou:

- odpojte baterii,
- dodržujte návod k použití stanovený výrobcem nabíječky,
- baterii připojte počínaje svorkou záporného pólu (–),
- ověřte čistotu pólů a svorek. Jsou-li pokryty síranem (bělavé nebo nazelenalé usazeniny), demontujte je a očistěte.

Nastartování s pomocí jiné baterie:

- připojte červený kabel ke svorkám kladného pólu (+) obou baterií,
- jeden konec zeleného nebo černého kabelu připojte ke svorce záporného pólu (–) pomocné baterie,
- připojte druhý konec zeleného nebo černého kabelu ke kostřicímu bodu startovaného vozidla, co nejdále od baterie.

Zapněte startér, nechte točit motor.

Počkejte na návrat na volnoběžné otáčky a poté odpojte kabely.

**Doporučujeme odpojit baterii, je-li vozidlo odstaveno
na dobu delší než jeden měsíc.**



- Neodpojujte svorky za chodu motoru.
- Nenabíjejte baterii bez odpojení svorek.
- Po opětném připojení baterie zapněte zapalování a vyčkejte před zapnutím startéru 1 minutu, aby se mohly aktivovat elektronické systémy vozidla. Nicméně, pokud se po této manipulaci vyskytnou malé poruchy, obraťte se na servis PEUGEOT.

FUNKCE V ÚSPORNÉM REŽIMU

Po zastavení motoru a otočení klíče do polohy Příslušenství je možno některé funkce (stěrače, ovládání oken, otvírací střecha, stropní světla, autorádio, atd.) používat jen po souhrnnou dobu třiceti minut, aby zbytečně nevybíjely baterii.

Po uplynutí těchto třiceti minut se na vícefunkčním displeji zobrazí hlášení **"Režim úspory el. energie je aktivní"** a zapnuté funkce jsou dočasně vyřazeny z činnosti.

Vybitá baterie neumožňuje nastartovat motor vozidla.

PRAKTICKÉ INFORMACE

MONTÁŽ AUTORÁDIA

Váš vůz je z výroby vybaven:

- střešní anténou,
- koaxiálním kabelem antény,
- základním odrušením,
- napájením předních reproduktorů,
- napájením zadních reproduktorů a výškových reproduktorů,
- dvěma 8-mi cestnými konektory.

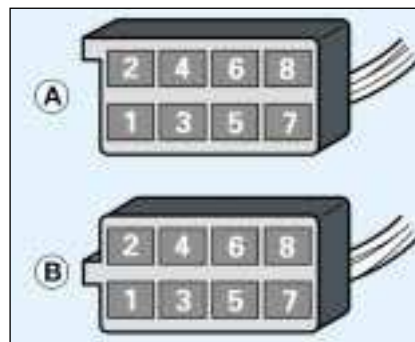

MONTÁŽ REPRODUKTORŮ

Připravené vybavení umožňuje umístit:

- reproduktory o průměru 165 mm na přední dveře,
- reproduktory o průměru 130 mm na zadní dveře,
- výškové reproduktory o průměru 22,5 mm do obložení zpětných zrcátek.

Obraťte se na servis sítě PEUGEOT.

Zapojení konektorů

- A1 : -
- A2 : -
- A3 : -
- A4 : -
- A5 : -
- A6 : (+) po zapnutí zapalování
- A7 : (+) trvale zapojen
- A8 : ukostření

- B1 : (+) zadní pravý reproduktor
- B2 : (-) zadní pravý reproduktor
- B3 : (+) přední pravý a výškový reproduktor
- B4 : (-) přední pravý a výškový reproduktor
- B5 : (+) přední levý a výškový reproduktor
- B6 : (-) přední levý a výškový reproduktor
- B7 : (+) zadní levý reproduktor
- B8 : (-) zadní levý reproduktor

PRAKTICKÉ INFORMACE

ODTAŽENÍ VOZIDLA



Vlečné oko vzadu - sedan



Vlečné oko vzadu - 206 SW

Bez zvednutí vozu (všechna čtyři kola na zemi)

Musíte vždy použít vlečnou tyč.

Sedan

Za přední nebo zadní část vozu

Přípevněte vlečnou tyč do speciálního oka.

206 SW

Za přední část: přípevněte vlečnou tyč k příslušnému oku.

Za zadní část:

- odklopte krytku pomocí mince,
- zašroubujte vlečné oko (připravené ve schránce se zvedákem) až na doraz.

Se zvednutím vozu (pouze dvě kola na zemi)

Je vhodnější zvednout vozidlo speciálním zařízením za kola.



Nikdy nepoužívejte příčku chladiče.

Zvláštní opatření u vozidla s automatickou převodovkou

Při vlečení vozidla se všemi koly na zemi je nutno respektovat následující pravidla:

- volicí páka v poloze **N**,
- vléci vozidlo rychlostí nižší než 50 km/h a na vzdálenost nejvíce 50 km,
- nepřidávat olej do převodovky.

PRAKTICKÉ INFORMACE



TAŽENÍ PŘÍVĚSU, KARAVANU, LODI...

Používejte výhradně originální závěsná zařízení PEUGEOT, která byla testována a schválena již při konstrukci vozidla.

Montáž tohoto zařízení musí být provedena v servisu sítě PEUGEOT.

Vaše vozidlo je zkonstruováno především pro přepravu osob a zavazadel, nicméně může být také použito pro tažení přívěsu.

Při jízdě s přívěsem je vozidlo velmi namáháno a řízení vyžaduje zvýšenou pozornost.

Hustota vzduchu se snižuje zároveň se zvyšující se nadmořskou výškou, což má za následek snížení výkonu motoru. Při jízdě v oblastech s nadmořskou výškou nad 1000 m je třeba snížit maximální hmotnost přívěsu o 10% na každých dalších 1000 metrů nadmořské výšky.

Doporučení pro jízdu

Rozložení nákladu: umístěte náklad v přívěsu tak, aby se nejtěžší předměty nacházely co nejbližně nápravě a svislé zatížení koule závěsu bylo blízko přípustného maxima (nesmí ho však překročit).

Chlazení: při tažení přívěsu do svahu dochází ke zvýšení teploty chladicí kapaliny.

Protože ventilátor chlazení je spouštěn elektricky, jeho účinnost nezávisí na otáčkách motoru.

Zařazujte co možná nejvyšší převodové stupně pro snížení otáček motoru a jeďte nízkou rychlostí.

Maximální hmotnost přívěsu při stoupání na dlouhém svahu závisí na jeho sklonu a na venkovní teplotě.

V každém případě věnujte zvýšenou pozornost teplotě chladicí kapaliny. Pokud se rozsvítí výstražná kontrolka, co nejdříve zastavte vozidlo a vypněte motor.

Pneumatiky: zkontrolujte tlak vzduchu v pneumatikách vozidla i přívěsu, dodržujte předepsané hodnoty.

Brzdy: tažení přívěsu prodlužuje brzdovou vzdálenost.

Osvětlení: ověřte správnou funkci elektrického signalizačního zařízení přívěsu.

Boční vítr: počítejte s větší citlivostí vozidla na nárazy bočního větru.

PRAKTICKÉ INFORMACE



Demontáž koberečku

Pro demontáž krycího koberečku na straně řidiče je nutné posunout jeho sedadlo co nejvíce dozadu a sundat upevnění.

Při montáži položte kobereček, dejte zpět upevnění a zajistěte je otočením o čtvrt otáčky.

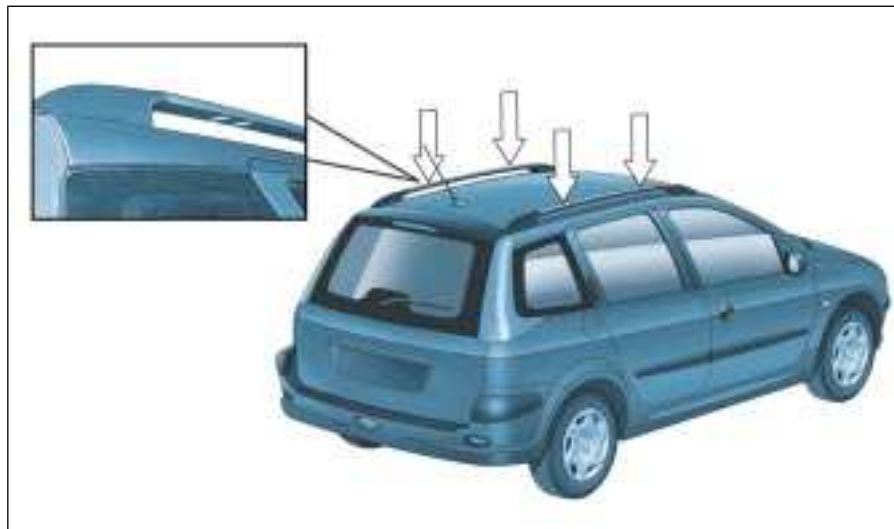

MONTÁŽ STŘEŠNÍHO TYČOVÉHO NOSIČE (206 SW)

Při montáži příčných střešních tyčí respektujte jejich správné umístění. Je udáno značkou na každé z podélných tyčí.

Používejte doplňky schválené společností PEUGEOT a řiďte se předpisy pro montáž dané výrobcem.

**Největší přípustné
zatížení střešního nosiče:
75 kg.**

PRAKTICKÉ INFORMACE

ÚDRŽBA KAROSERIE

Pro zachování laku a plastových částí karoserie v bezvadném stavu Vám doporučujeme vozidlo často mýt:

- ručně (bez žádných zvláštních opatření),
- v automatické mycí lince, nicméně pozor na špatně udržované automatické linky, protože jejich opakované používání může způsobit nepatrné rýhy, a lak tak dostane matný vzhled (patrný zejména u tmavého laku),
- vysokotlakým proudem vody, přitom se přesně řiďte pokyny uvedenými na mycím zařízení (tlak a vzdálenost od vozidla).
Nemiřte proud vody pod vysokým tlakem na poškozené části vozidla (lakované nárazníky nebo světlomety), umyjte je raději ručně.
Zabraňte rovněž vniknutí vody do zámků.

Pro získání informací o údržbě Vašeho vozidla se obraťte na představitele naší značky, který Vám doporučí námi vybrané kvalitní přípravky.



- *Rychle odstraňte ptačí trus, pryskyřičné látky, skvrny od asfaltu a tuku (obsahují látky, které způsobují vážná poškození laku).*
- *Nečistit dvojitě světlomety s komplexní odrazovou plochou suchým nebo hrubým hadříkem ani čisticími prostředky či rozpouštědly, protože mají kryt z polykarbonátu s ochranným lakem.*
- *Nepoužívat benzin, petrolej nebo odstraňovač skvrn pro tkaniny na čištění laku karoserie a částí z plastů.*
- *Aby nedošlo k oxidaci karoserie následkem poškození laku (odlétávající štěrky, poškrábání, atd.), nechte příslušná místa co nejdříve opravit.*

PRAKTICKÉ INFORMACE

.....

DOPLŇKY PRO PEUGEOT 206

Používejte pouze originální díly a doplňky schválené automobilkou PEUGEOT.

Všechny tyto díly a příslušenství jsou uzpůsobeny pro Váš vůz, jejich spolehlivost a bezpečnost byla testována a schválena, což automobilka PEUGEOT nemůže zaručit u jiných výrobců.

Síť PEUGEOT nabízí velký výběr originálních homologovaných doplňků pro různé účely. Na všechny se vztahuje záruka automobilky PEUGEOT:

- Bezpečnost** : Poplašná zařízení, pískování skel, zařízení proti odcizení kol, výstražný trojúhelník, lékárnička...
- Ochrana** : Potahy kompatibilní s bočními nafukovacími vaky, koberečky, krytina do zavazadlového prostoru...
- Komunikace** : Radiotelefon, palubní navigační systém, měniče CD, autorádia, reproduktory, ozdobný kryt autorádia, zadní odkládací deska se 4 reproduktory (sedan)...
- Úpravy dle osobního přání** : Disky kol z hliníkové slitiny, ozdobné kryty, otvírací střecha* (sedan), světlomety do mlhy vpředu, zástěrky, spoiler na zadní výklopné dveře (sedan), koncovka výfuku „sport“, hliníkový nebo dřevěný ozdobný prvek předního panelu...
* pro montáž otvírací střechy je nutné používat pouze originální výrobky PEUGEOT.
- Komfort** : Středová loketní opěrka, psací deska, ochrana sedadla spolujezdce, velkoobjemová schránka, držáček na plechovku s nápojem, schránka na CD nebo kazety, držák radiotelefonu, spoilery na okna dveří, úložný prostor pod odkládací deskou (sedan)...
- Přeprava nákladů** : Závěsné zařízení, střešní tyčový nosič, nosič lyží, nosič kol**, sněhové řetězy...
** Nedávat nosič kol na spoiler nebo na zadní okno.
- Děti** : Dětské sedačky a podložky, rolety proti slunci...
- Přípravky pro údržbu vozu** : Kapalina do ostřikovače, přípravky pro čištění a údržbu interiéru a exteriéru.
- Užitková verze Entreprise** : Sada pro přestavbu vozidla na užitkový vůz...

TECHNICKÉ CHARAKTERISTIKY

MOTORY A PŘEVODOVKY

BENZIN							
Modely Typ, varianta, verze	2CHFX 2AHFX 2SHFX 2EHFX	2CK6D 2AK6D	2CKFW 2AKFW 2EKFW		2CNFU 2HNFU 2KNFU	2ANFU 2ENFU	2CRFN 2ARFN 2ERFN
MOTORY	1,1 litru	1,4 litru	1,4 litru		1,6 litru 16V		2 litry 16V
Zdvihový objem (cm ³)	1 124	1 360	1 360		1 587		1 997
Vrtání x zdvih (mm)	72 x 69	75 x 77	75 x 77		78,5 x 82		85 x 88
Max. výkon norma EHK (kW)	44,1	55	55		80		100
Při otáčkách (ot/min)	5 500	5500	5500		5 800		6 000
Max. točivý moment norma EHK (Nm)	94	118	120		147		190
Při otáčkách (ot/min)	2 700	2 800	2 800		4000		4 100
Palivo	Bezolovnaté	Olovnaté povoleno	Bezolovnaté		Bezolovnaté		Bezolovnaté
Katalyzátor	Ano	Ne	Ano		Ano		Ano
Převodovka	Mechanická (5 rychlostí)	Mechanická (5 rychlostí)	Mechanická (5 rychlostí)	Automatická (4 rychlostí)	Mechanická (5 rychlostí)	Automatická (4 rychlostí)	Mechanická (5 rychlostí)
Objem olejové náplně (v litrech)							
Motor (s výměnou filtru)	3,2 (2) - 3,4 (3)	3 (2) - 3,25 (3)	3 (2) - 3,25 (3)	3 (2) - 3,25 (3)	3,2 (2) - 3,4 (3)	3,2 (2) - 3,4 (3)	4,25
Převodovka s rozvodovkou	2	2	2	-	2	-	1,9

(2) Vypuštění samospádem.

-

(3) Vypuštění vysátím.

TECHNICKÉ CHARAKTERISTIKY

MOTORY A PŘEVODOVKY

DIESEL				
Modely Typ, varianta, verze	2C8HX 2A8HX 2S8HX 2E8HX	2CWJY 2AWJY 2SWJY 2TWJY	2CRHY 2ERHY 2ARHY 2KRHY 2HRHY	2CRHYU 2ARHYU
MOTORY	1,4 litru turbo HDI	1,9 litru	2 litry turbo HDI	2 litry turbo HDI (ECO)
Zdvihový objem (cm ³)	1 398	1 867	1 997	1 997
Vrtání x zdvih (mm)	73,7 x 82	82,2 x 88	85 x 88	85 x 88
Max. výkon norma EHK (kW)	50	51	66	66
Při otáčkách (ot/min)	4 000	4 600	4 000	4 000
Max. točivý moment norma EHK (Nm)	150	125	205	205
Při otáčkách (ot/min)	1 750	2 500	1 900	1 900
Palivo	Motorová nafta	Motorová nafta	Motorová nafta	Motorová nafta
Katalyzátor	Ano	Ano	Ano	Ano
Převodovka	Mechanická (5 rychlostí)	Mechanická (5 rychlostí)	Mechanická (5 rychlostí)	Mechanická (5 rychlostí)
Objem olejové náplně (v litrech)				
Motor (s výměnou filtru)	3,8	4,8	4,5	4,5
Převodovka s rozvodovkou	2	1,9	1,9	1,9

TECHNICKÉ CHARAKTERISTIKY

SPOTŘEBA SEDANU

Motor	Převodovka	Typ, varianta, verze	Podle předpisu 99/100 (spotřeba v litrech na 100 km)			
			Městský okruh	Silniční okruh	Smišený okruh	Emise CO ₂ v g/km
1,1 litru	Mechanická	HFXF	8,2	5	6,2	148
1,1 litru	Mechanická	HFXU / A	8,4	5,2	6,3	151
1,4 litru	Mechanická	K6D2	9,4	5,5	7	162
1,4 litru	Mechanická	KFWF KFWA	8,4 8,5	5 5,2	6,3 6,3	149 151
1,4 litru	Automatická	KFWR	9,5	5,4	6,9	165
1,6 litru 16V	Mechanická	NFUF HNFUF	8,6 8,7	5,1 5,7	6,4 6,8	153 161
1,6 litru 16V	Automatická	NFUR HNFUR	9,9 10,2	5,5 5,8	7,1 7,5	171 179
2 litry 16V	Mechanická	RFNF	10,7	6,1	7,7	185
1,4 litru Turbo HDI	Mechanická	8HXF	5,5	3,6	4,3	113
1,9 litru Diesel	Mechanická	WJYF WJYU	7,4 7,8	4,4 4,6	5,5 5,8	144 153
2 litry Turbo HDI	Mechanická	RHYF HRHYF	6,6 6,9	4,1 4,4	5 5,3	136 144
2 litry Turbo HDI (ECO)	Mechanická	RHYU	5,8	3,8	4,5	120

Údaje o spotřebě paliva odpovídají hodnotám obdržným v době tisku.

TECHNICKÉ CHARAKTERISTIKY

SPOTŘEBA 206 SW

Motor	Převodovka	Typ, varianta, verze	Podle předpisu 99/100 (spotřeba v litrech na 100 km)			
			Městský okruh	Silniční okruh	Smišený okruh	Emise CO ₂ v g/km
1,1 litru	Mechanická	2EHFXF	—	—	—	—
1,4 litru	Mechanická	2EKFWF	8,5	5,2	6,4	153
		2EKFWA	8,5	5,2	6,4	153
1,6 litru 16V	Mechanická	2ENFUF	8,6	5,1	6,4	153
		2KNFUF	8,7	5,5	6,7	159
1,6 litru 16V	Automatická	2ENFUR	9,9	5,5	7,1	171
		2KNFUR	10,2	5,8	7,5	179
2 litry 16V	Mechanická	2ERFNF	—	—	—	—
1,4 litru Turbo HDI	Mechanická	2E8HXF	5,6	3,8	4,4	117
2 litry Turbo HDI	Mechanická	2ERHYF	6,8	4,1	5,1	138
		2KRHYF	6,9	4,4	5,3	144

Údaje o spotřebě paliva odpovídají hodnotám obdržným v době tisku.

TECHNICKÉ CHARAKTERISTIKY

HMOTNOST VOZIDLA A PŘÍVĚSU - SEDAN (V KG)

3 a 5 DVEŘÍ						
Motor	1,1 litru	1,4 litru	1,4 litru	1,6 litru 16V	1,6 litru 16V	2 litry 16V
Převodovka	Mechanická	Mechanická	Automatická	Mechanická	Automatická	Mechanická
Typ, varianta, verze:	HFX	KFWF / A K6D	KFWR	NFUF	NFUR	RFN
• Pohotovostní hmotnost	985	1 025	1 055	1 100	1 055	1 125
• Celková hmotnost vozidla	1 405	1 450	1 480	1 567	1 614	1 560
• Celková hmotnost vozidla s přívěsem*	1 920	2 365	2 395	2 467	2 504	2 475
• Nebrzděný přívěs	485	510	525	550	550	560
• Brzděný přívěs (v limitu celk. hmotnosti vozidla s přívěsem)	700	1100	1 100	1 100	1 100	1 100

3 a 5 DVEŘÍ					UŽITKOVÁ VERZE		
Motor	1,4 litru HDI	1,9 litru D	2 litry HDI	2 litry HDI (ECO)	1,1 litru	1,4 litru HDI	1,9 litru D
Převodovka	Mechanická	Mechanická	Mechanická	Mechanická	Mechanická	Mechanická	Mechanická
Typ, varianta, verze:	8HX	WJY	RHY	RHYU	HFXU 2SHFX	2S8HXF	WJYU 2SWJY
• Pohotovostní hmotnost	1 061	1 084	1 145	1 145	900	1 049	1 000
• Celková hmotnost vozidla	1 525	1 525	1 585	1 585	1 405	1 525	1 525
• Celková hmotnost vozidla s přívěsem*	2 425	2 440	2 500	2 500	1 920	2 425	2 440
• Nebrzděný přívěs	530	540	570	500	485	524	540
• Brzděný přívěs (v limitu celk. hmotnosti vozidla s přívěsem)	1 100	1 100	1 100	1 100	700	1 100	1 100

* Rychlost vozidla táhnoucího přívěs je omezena na 100 km/h.

TECHNICKÉ CHARAKTERISTIKY

HMOTNOST VOZIDLA A PŘÍVĚSU - 206 SW (V KG)

5 DVEŘÍ							
Motor	1,1 litru	1,4 litru	1,6 litru 16V	1,6 litru 16V	2 litry16V	1,4 litru HDI	2 litry HDI
Převodovka	Mechanická	Mechanická	Mechanická	Automatická	Mechanická	Mechanická	Mechanická
Typ, varianta, verze:	HFX	KFW	NFUF	NFUR	RFN	8HX	RHY
• Pohotovostní hmotnost	1 064	1 073	1 148	1 190	1 192	1 110	1 191
• Celková hmotnost vozidla	1 450	1 490	1 560	1 580	1 560	1 530	1 600
• Celková hmotnost vozidla s přívěsem*	1 950	2 390	2 460	2 480	2 460	2 430	2 500
• Nebrzděný přívěs	500	500	500	500	500	500	500
• Brzděný přívěs (v limitu celk. hmotnosti vozidla s přívěsem)	500	900	900	900	900	900	900

* Rychlost vozidla táhnoucího přívěs je omezena na 100 km/h.

TECHNICKÉ CHARAKTERISTIKY

ROZMĚRY SEDANU (VERZE 3 A 5 DVEŘÍ)

ROZMĚRY 206 SW

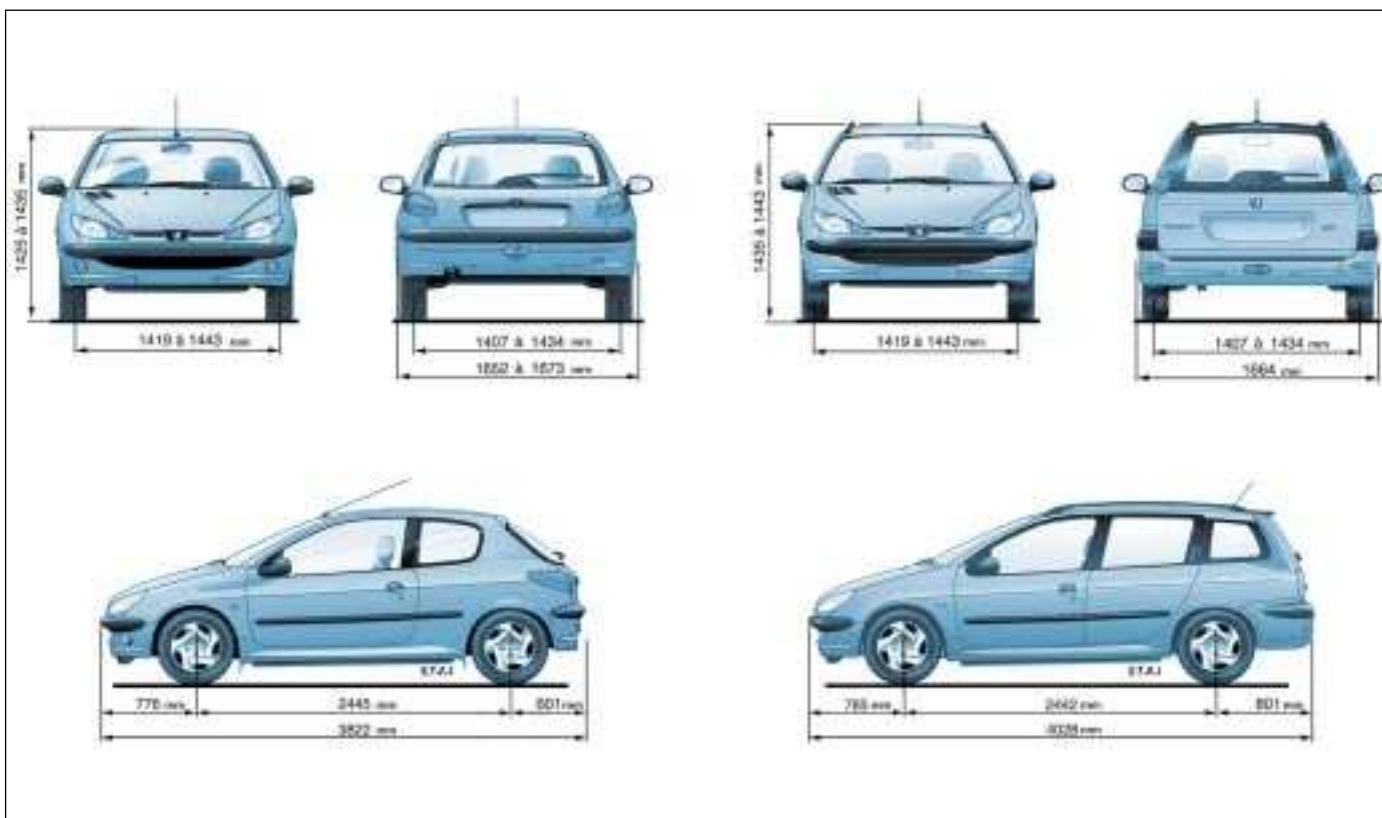

TECHNICKÉ CHARAKTERISTIKY

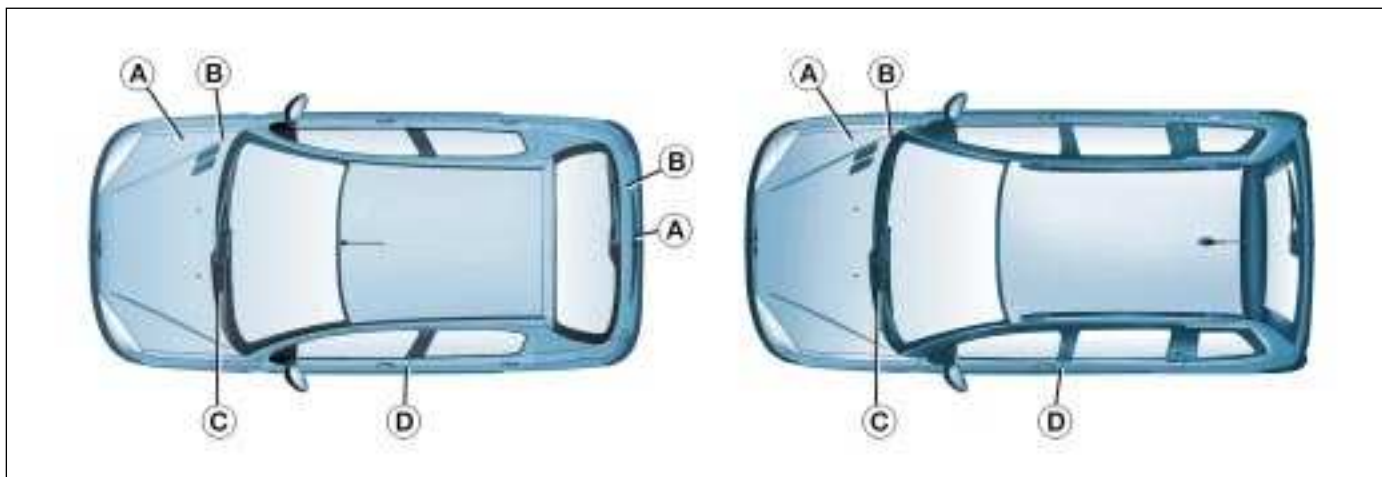

Sedan

206 SW

IDENTIFIKAČNÍ PRVKY VAŠEHO PEUGEOTU 206

- A. Štítek výrobce (umístění podle verze).
- B. Výrobní číslo na karoserii (umístění podle verze).
- C. Výrobní číslo na palubní desce.
- D. **Pneumatiky a označení barevného odstínu laku.**
Štítek D, umístěný na středním sloupku dveří na straně řidiče, udává:
 - rozměry ráfků a pneumatik,
 - značky pneumatik schválených výrobcem vozidla,
 - tlak huštění (**kontrola tlaku huštění musí být prováděná u studených pneumatik nejméně jedenkrát měsíčně**),
 - označení barevného odstínu laku.